

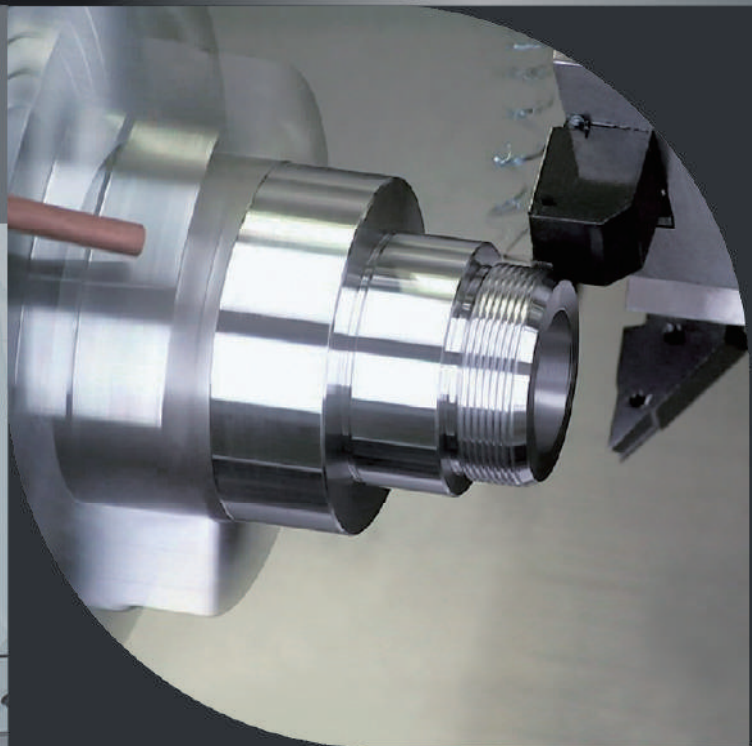

FocusCNC®

福碩精機

CNC 斜背式車床
CNC 車銑中心
CNC 大型車床

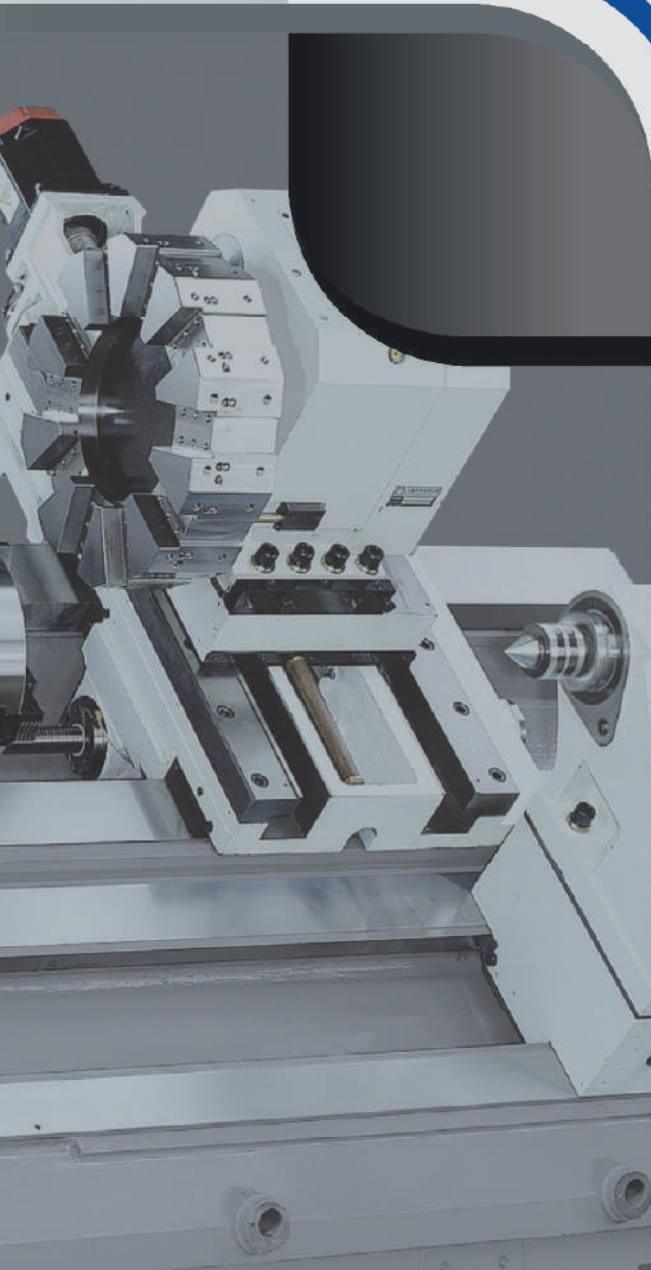

CE

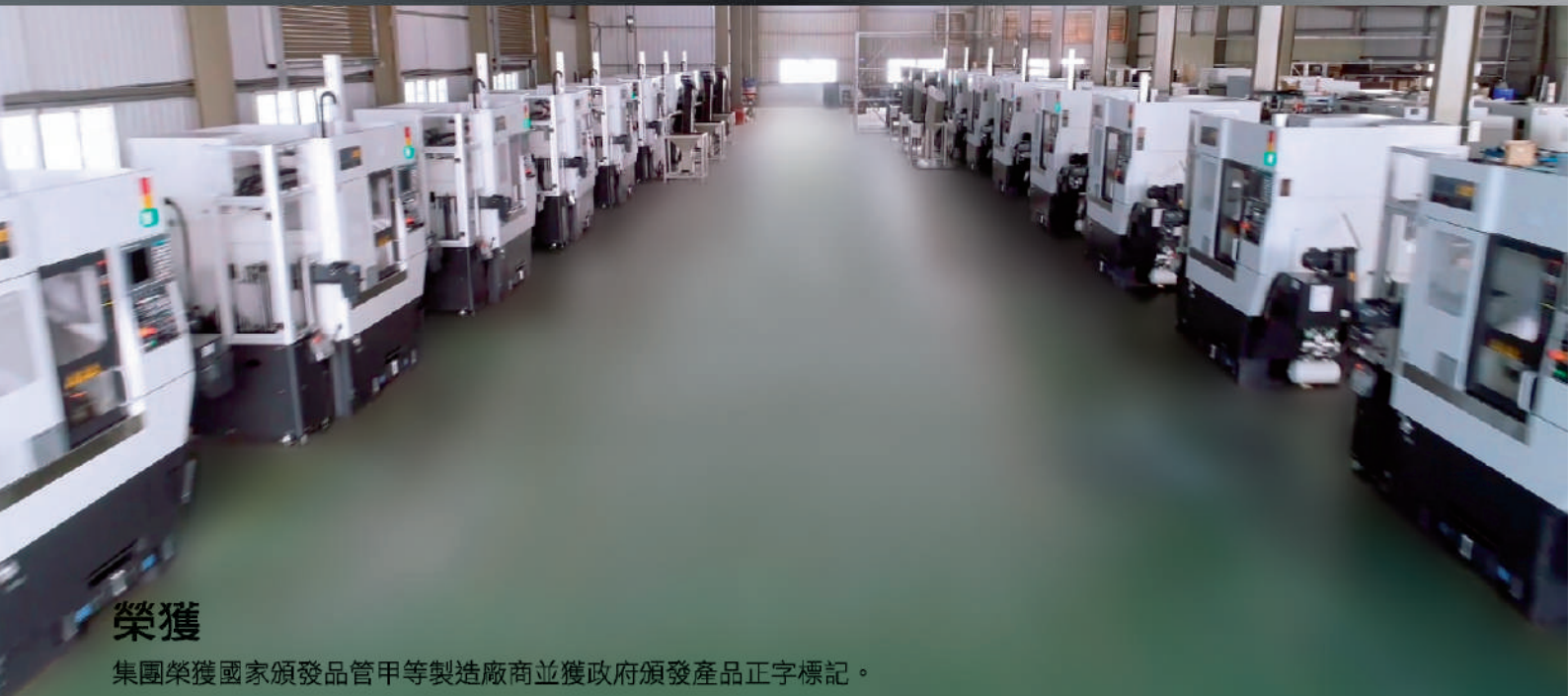

榮獲

集團榮獲國家頒發品管甲等製造廠商並獲政府頒發產品正字標記。
集團榮獲經濟部商品檢驗局頒給ISO 9002 / CNC 12682 品質認證。
通過德國DQS 國際標準品質ISO 9001 認證。
通過德國TUV ISO 14000環境系統認證。

公司簡介

福碩科技於2000年1月成立，公司位於台灣 台中市大雅區，是一專精研發、生產、製造CNC於斜背式車床之專業工具機廠，福碩科技成立初期即以「菁英制」之人資思維，結合台灣工具機專才，在「精密 / 科技 / 人本」的經營理念下，全力朝「高品級」領域邁進，創造工具機精緻化之新境界。

福碩科技成立初期，先行導入小型經濟泛用車床開發，在獲得市場認同後，即投入中型車床研發並在行銷市場訊息整合下，發展專用及多軸多功能之複合機，以求重點式切入市場核心，憑藉全體員工之努力，客戶之信賴，相信將轉化為強大之競爭力，並成為永續經營之基礎。

「提升產品水準、重視服務品質、滿足用戶需求、強化國際品牌」是福碩一再發展與突破的利基，亦是一貫秉持之政策，透過全面品質管理及各項品質改善活動，不斷提升產品水準，更藉由積極主動之研發團隊，使產品符合顧客需求。我們對「商譽」的認同就如同對生命價值的肯定，福碩全體將齊心努力打造「福碩商譽」之市場價值。



全球行銷網

「立足於台灣，放眼國際」是福碩科技的一貫策略。我們除了致力於新產品的開發，並且打造國際級的品質水準，使福碩產品完全符合國際市場的需求。歷經多年在市場全力拓展的努力，福碩產品已成功銷售到全球許多國家。並與客戶建立長期的信賴關係。



最佳結構設計

機器結構體是精度的基礎。福碩機器在設計階段，皆採用先進的有限元素分析軟體，以電腦模擬加工時之結構剛性，以達到最佳化的結構設計，並可確保機器不變形，以及長期精度。

電腦模擬結構剛性分析驗證可於設計初期模擬加工時結構的強度，來調整達到最佳化結構剛性。

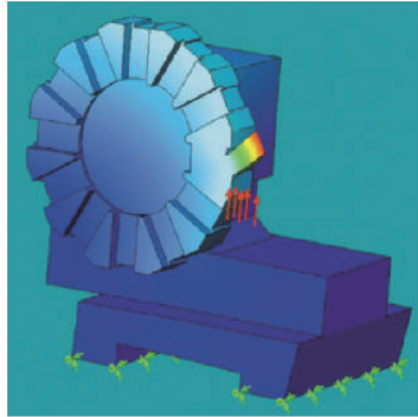

刀塔剛性分析圖

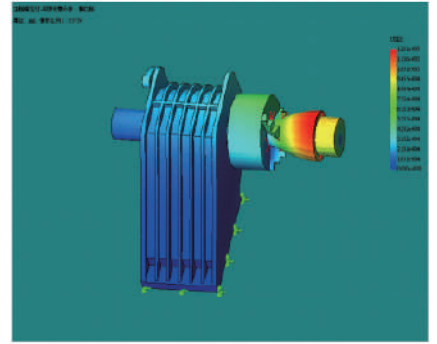

主軸剛性分析圖

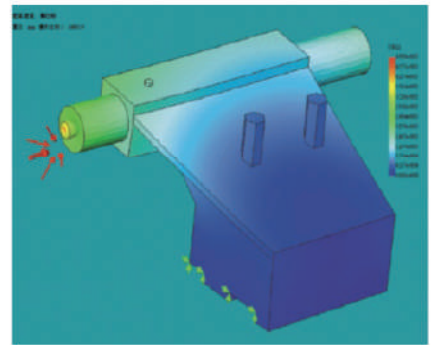

尾座剛性分析圖

嚴格品質控管

品質是福碩科技的堅持，也是整體公司運作的指標。每一部福碩機器在製造過程中及出廠前都需歷經最高標準的檢驗與測試，以確保每一台福碩機器，都將徹底展現卓越特出的動態穩定性，加工精度與性能可靠度與最低故障率。

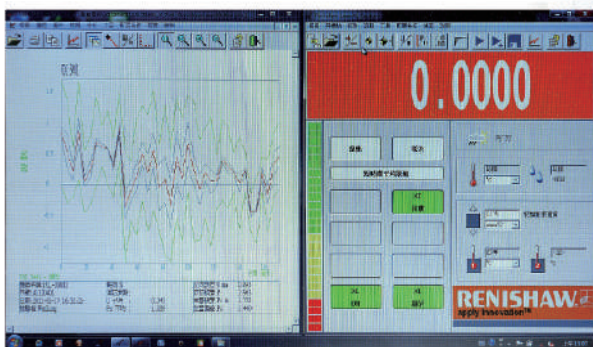

自動化上下料系統



對話式介面

搭配 5.7" 液晶彩色螢幕讓使用者操作更清晰

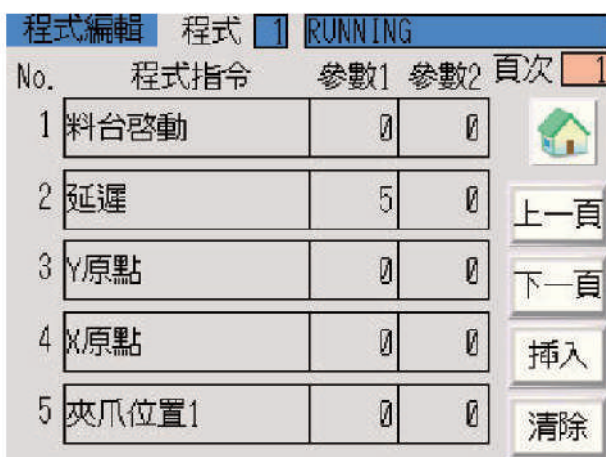

客製化程式

內建機械手程式易於理解、操作，也可依加工需求自由編輯機械手程式。



快速更換工件設定

使用內建機械手程式，只要量測並輸入3項工件數值，即可開始執行不同工件上下料作業。

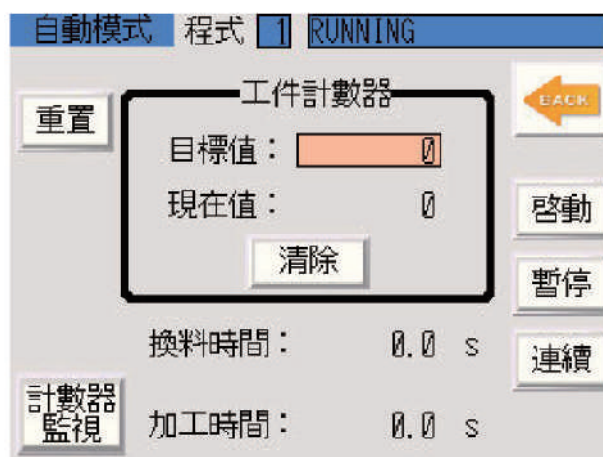

工件計數

系統內建工件計數功能，便於控管所需加工件數。

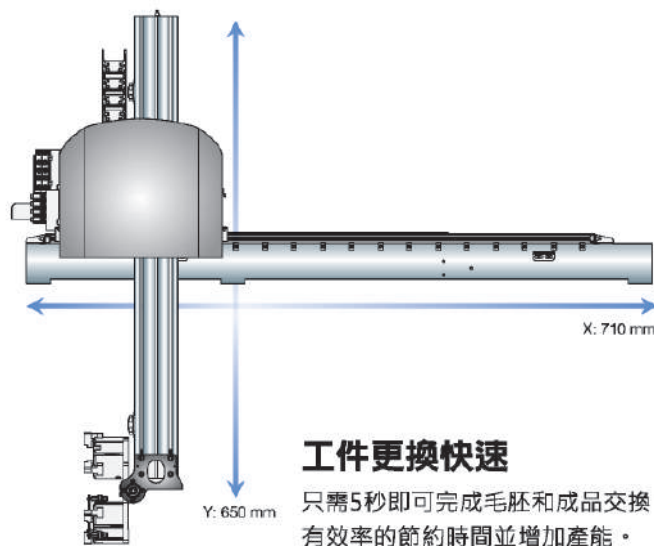
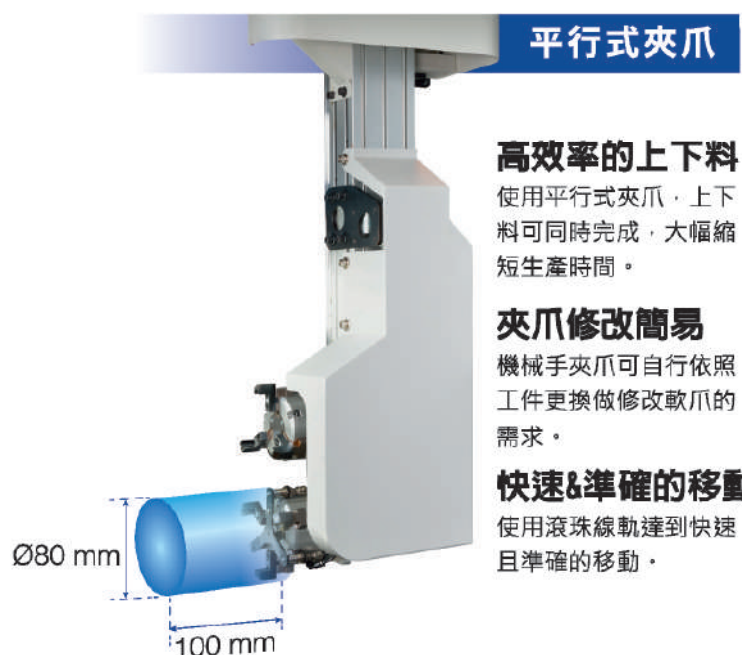

CNC 車床線軌/硬軌系列

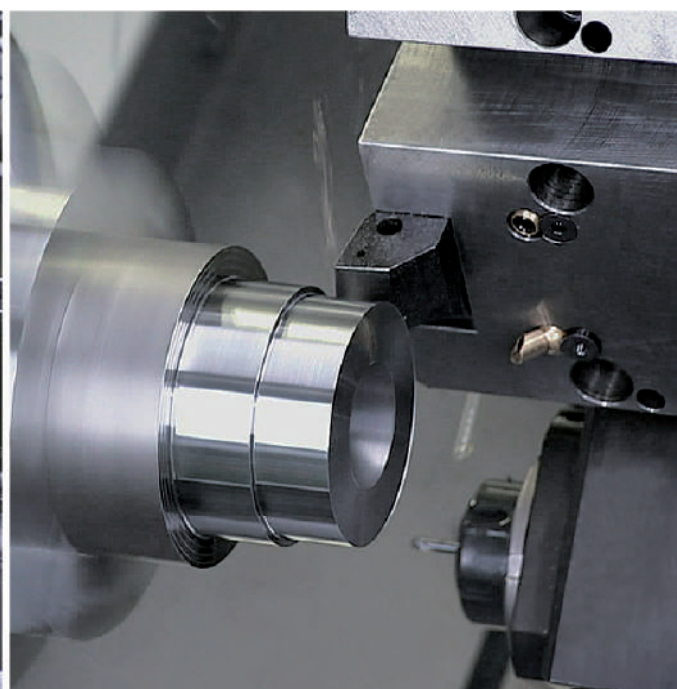
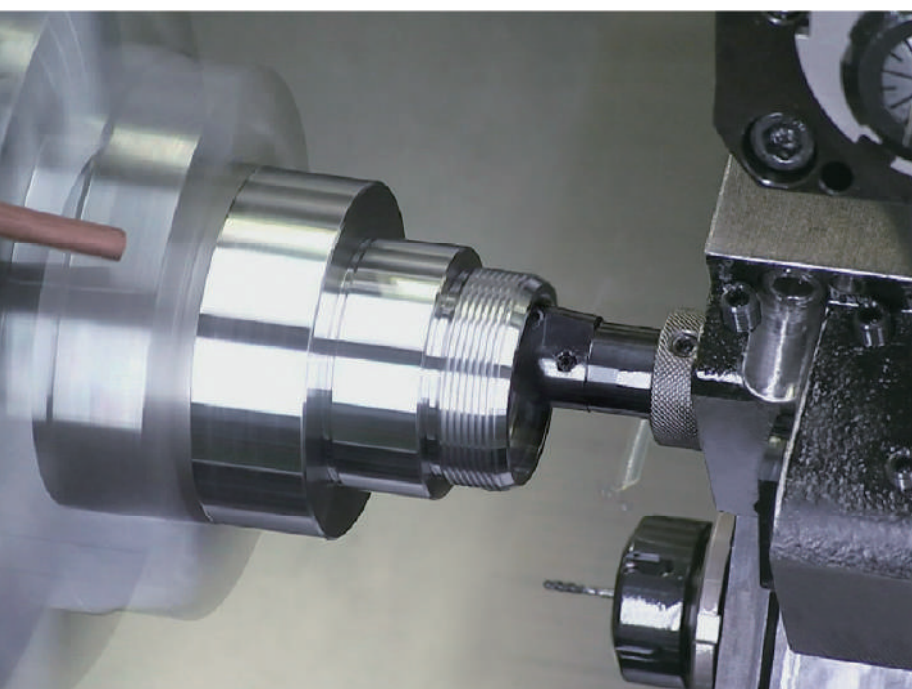

機械規格表

型號		FCL-130A	FCL-130	FCL-140	FCL-140A	FCL-200
床面旋徑	mm	443	443	470	470	470
最大加工直徑	mm	-	236	260	280	292
最大加工長度	mm	250	233	290	290	500
主軸鼻端	ASA	A2-5	A2-5	A2-6	A2-6	A2-6
夾頭尺寸	inch	6"	6"	6"	6"	8"
主軸轉速	rpm	6000	6000	6000	6000	4500
主軸馬力	kW	5.5/7.5	5.5/7.5	7.5/11	7.5/11	7.5/11
最大棒材通孔徑	mm	45	45	45(52)	45(52)	52(65)

型號		FCL-200HT	FCL-200MC	FCL-300	FCL-300P	FCL-300MC
床面旋徑	mm	470	470	600	600	600
最大加工直徑	mm	300	172	450	450	330
最大加工長度	mm	479	444	700	700	669
主軸鼻端	ASA	A2-6	A2-6	A2-8	A2-8	A2-8
夾頭尺寸	inch	8"	8"	10"	10"	10"
主軸轉速	rpm	4500	4500	3000	3000	3000
主軸馬力	kW	11/15	11/15	15/18.5	15/18.5	15/18.5
最大棒材通孔徑	mm	52(65)	52(65)	75	75	75

型號		FBL-230	FBL-230MC	FBL-200L	FBL-300	FBL-300MC
床面旋徑	mm	550	550	470	654	654
最大加工直徑	mm	311	270	280	510	418
最大加工長度	mm	443	362	610	594	554
主軸鼻端	ASA	A2-6	A2-6	A2-6	A2-8	A2-8
夾頭尺寸	inch	8"	8"	8"	10(12)	10(12)
主軸轉速	rpm	3500	3500	3500	2500	2500
主軸馬力	kW	11/15	11/15	11/15	15/18.5	15/18.5
最大棒材通孔徑	mm	52(65)	52(65)	52(65)	75	75

型號		FBL-300L	FBL-360	FBL-360MC	FBL-460	FBL-460MC
床面旋徑	mm	654	770	770	840	840
最大加工直徑	mm	510	570	452	650	530
最大加工長度	mm	1554	762	739	750	665
主軸鼻端	ASA	A2-6	A2-8(A2-11)	A2-8(A2-11)	A2-15	A2-15
夾頭尺寸	inch	10(12)	12(15)	12(15)	15	15
主軸轉速	rpm	2500	2500(1500)	2500(1500)	1400	1400
主軸馬力	kW	15/18.5	22/26(30/37)	18.5/22(22/26)	22/26(30/37)	22/26(30/37)
最大棒材通孔徑	mm	75	91(115)	91(115)	140	140

■本公司隨時進行研究改進工作，因此保有更改設計、規格尺寸及機械結構之權利。

優異的車銑複合功能

FNL-220Y/LY/LSY/LS/LSMC

FBL-250Y/320Y/SY 硬軌系列

CNC車銑複合機

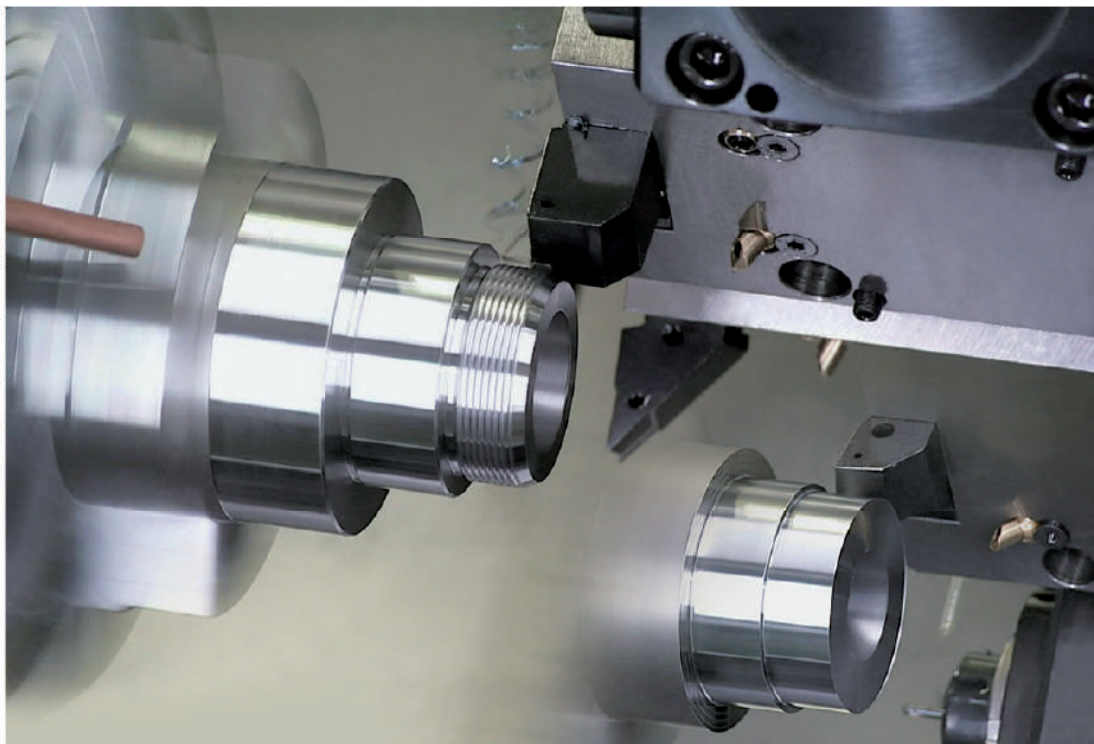
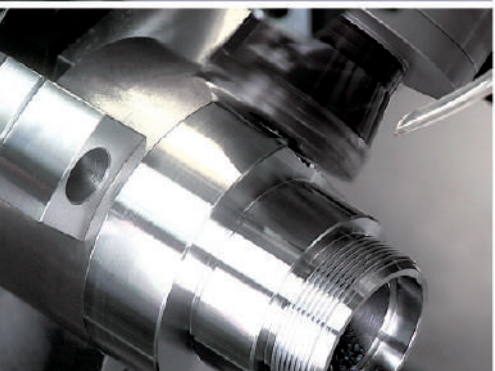

機械規格表

型號		FNL-220LS	FNL-220LSMC	FNL-220Y	FNL-220LY	FNL-220LSY
夾頭尺寸	inch	6(8)	6(8)	6(8)	6(8)	6(8)
床面旋徑	mm	620	620	620	620	620
最大加工徑	mm	330	330	270	270	270
最大加工長度	mm	510	510	300	510	510
棒才通孔徑	mm	52(65)	52(65)	52(65)	52(65)	52(65)
正主軸	最高轉速	rpm	4500	4500	4500	4500
	主軸鼻端	ASA	A2-6	A2-6	A2-6	A2-6
	主軸通孔徑	mm	62(77)	62(77)	62(77)	62(77)
副主軸	夾頭尺寸	inch	6	6	-	6
	最高轉速	rpm	6000	6000	-	6000
	主軸鼻端	ASA	A2-5	A2-5	-	A2-5
	主軸棒材通孔徑	mm	45	45	-	45
刀塔規格		伺服 BMT45	動力 BMT45	動力 BMT45	動力 BMT45	動力 BMT45
刀具數		12 (16)	12 (16)	12 (16)	12 (16)	12 (16)
主軸馬達	正主軸	kW	11/15	11/15	11/15	11/15
	副主軸	kW	7.5/11	7.5/11	-	7.5/11

型號		FBL-250Y	FBL-250SY	FBL-320Y	FBL-320SY
夾頭尺寸	inch	8 (10)	8 (10)	10(12)	10(12)
旋徑	mm	600	600	600	600
最大加工徑	mm	460	460	460	460
最大加工長度	mm	558	558	548	548
棒才通孔徑	mm	65	65	77	77
正主軸	最高轉速	rpm	4500	4500	3500
	主軸鼻端	ASA	A2-6	A2-6	A2-8
	主軸通孔徑	mm	77	77	88
副主軸	夾頭尺寸	inch	-	6	6
	最高轉速	rpm	-	6000	-
	主軸鼻端	ASA	-	A2-5	-
	主軸棒材通孔徑	mm	-	52	-
刀塔規格		BMT60(55)	BMT60(55)	BMT60(55)	BMT60(55)
刀具數		12(16)	12(16)	12(16)	12(16)
主軸馬達	正主軸	kW	11/15	11/15	11/15
	副主軸	kW	-	5.5/7.5	-

■本公司隨時進行研究改進工作，因此保有更改設計、規格尺寸及機械結構之權利。



徑向動力刀座
ER40 QF / ER32 QF
最高轉速 6000rpm



軸向動力刀座
ER40 QF / ER32 QF
最高轉速 6000rpm



軸向雙向動力刀座
最高轉速 6000rpm

QuickFlex®



支援快換刀把

CNC 大型車床系列

FBL-510/520/530/540 MC Series



加工工件實例

管材 $\phi 6''\sim 12.5''$

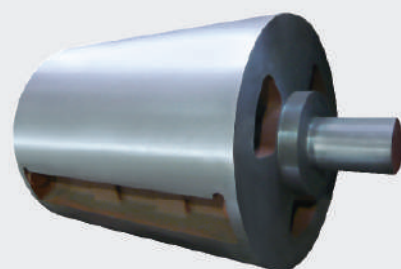

印刷機滾輪

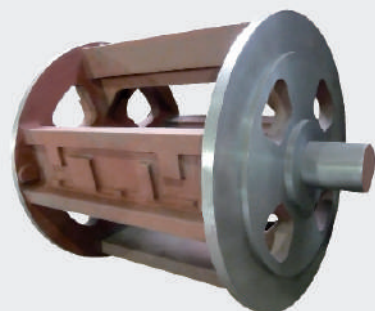

機械規格表

型號		FBL-510	FBL-520	FBL-530	FBL-540	FBL-510MC	FBL-520MC	FBL-530MC	FBL-540MC
床面旋徑	mm	ø1136	ø1000			ø1136	ø1000		
最大加工直徑	mm	ø940				ø880			
最大加工長度	mm	1050	2000	3000	4000	1050	2000	3000	4000
主軸鼻端		A2-15 (ø196) / A2-20 (ø320 / ø380 opt.)							
夾頭尺寸	inch	18"~24"							
主軸通孔徑	mm (inch)	ø196 (7.5") / ø320 (12.5") opt. / ø380 (15") opt.							
主軸變速段數	step	4 step (ø196) / 3 step (ø320) / 2 step (ø380)							
主軸最高轉速	rpm	ø196 1000rpm / ø320 500rpm / ø380 500rpm							
主軸馬達	kW	37 / 45 (α40 / 6000)							
刀塔刀位數	tools	12							
X 軸行程	mm	490							
Z 軸行程	mm	1050	2000	3000	4000	1050	2000	3000	4000
尾座心軸錐度	rotary	MT#6 旋轉心軸							
C軸分割精度		N/A				0.001°			
車刀尺寸	mm	32 x 32							
搪刀尺寸	mm	ø60 (ø80 opt.)							

■本公司隨時進行研究改進工作，因此保有更改設計、規格尺寸及機械結構之權利。

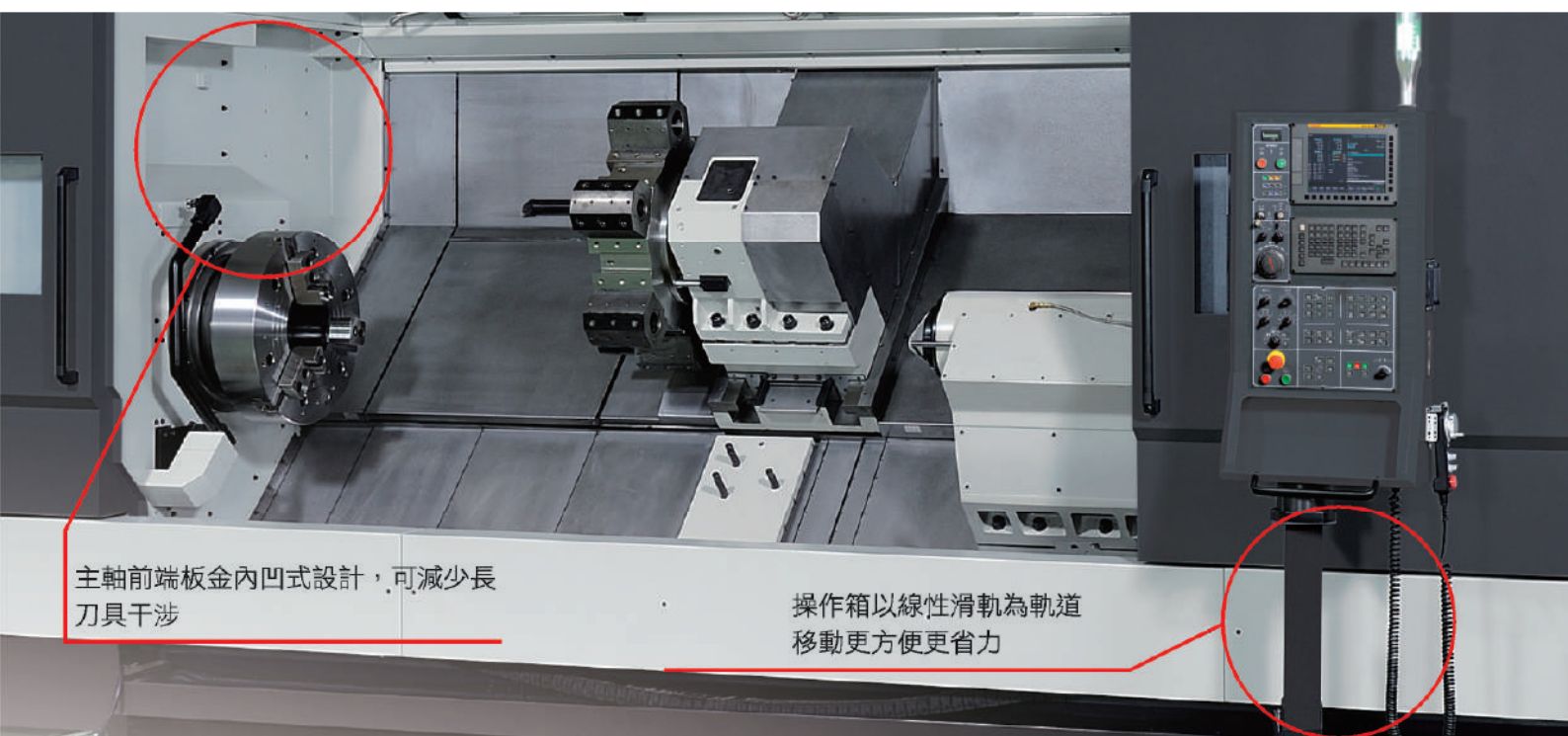

主軸前端板金內凹式設計，可減少長
刀具干涉

操作箱以線性滑軌為軌道
移動更方便更省力



福碩科技實業股份有限公司 **FOCUS CNC CO., LTD.**

台中市428大雅區大林路140巷65弄20-1號

www.focuscnc.com.tw

TEL: +886-4-2560-6067 FAX: +886-4-2567-7938

E-mail : focus@focuscnc.com.tw

控制器搭配

FANUC 控制器

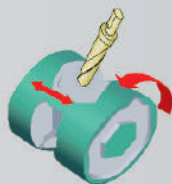

圓柱插補功能

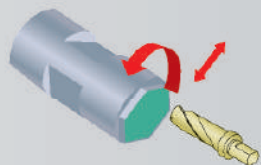

極座標插補功能
(搭配 C 軸使用)

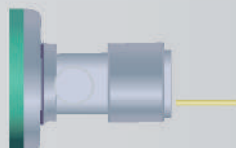

Manual Guide i (選購)
可提供對話式的編輯功能，
並可執行3D 加工模擬。

SIEMENS 控制器

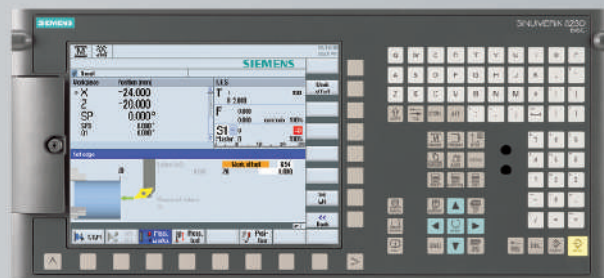

控制器搭配10.4" 大螢幕，操作更方便，並可選配 SHOP TURN 功能，提供全圖形化的操作環境，操作者完全不需使用G碼，即可完成加工程式。

- 雙圖示動態模擬
- 3D成品模擬 (選購)
- 3D剖面檢視功能 (選購)

