

JIH-I MACHINERY
日意機械

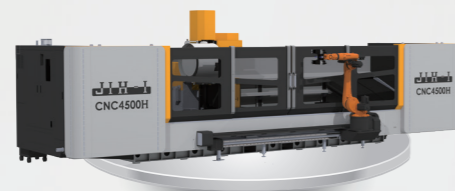

JIH-CNC H

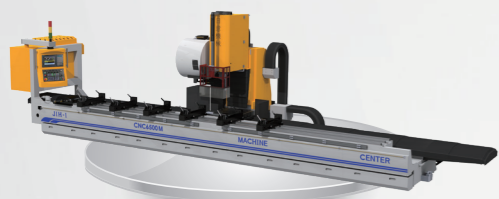

JIH-CNC M

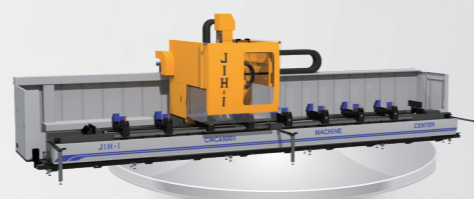

JIH-CNC S4

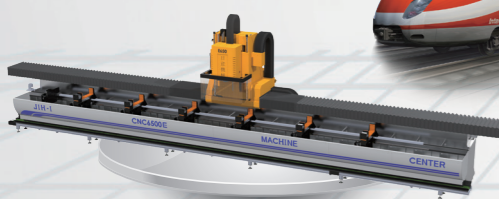

JIH-CNC E



JIH-CNC S5



JIH-CNC 48B

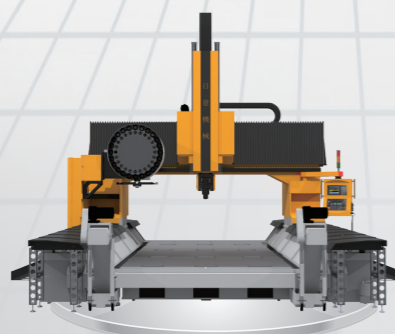

JIH-CNC 650G

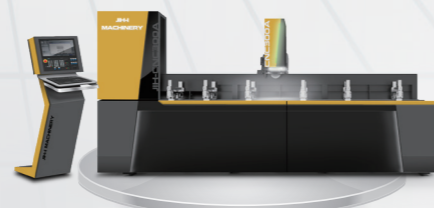

JIH-CNC 300A

歡迎索取 CNC 加工中心機目錄參閱



JIH-I MACHINERY
日意機械

📍 台中市豐原區三和路 354 巷 175 號
☎ +886-4-25328325 📠 +886-4-25321325
✉ 國內 vd146829@ms2.hinet.net
 國外 export@jih-i.com
🌐 www.jih-i.com

ACW 2022.02.2000C



五軸加工機
鋁合金加工設備
動柱式綜合加工中心機
高精度、高產能鋸料機
代理日本鋸片、研磨、補齒
單刃銑刀買賣

www.jih-i.com

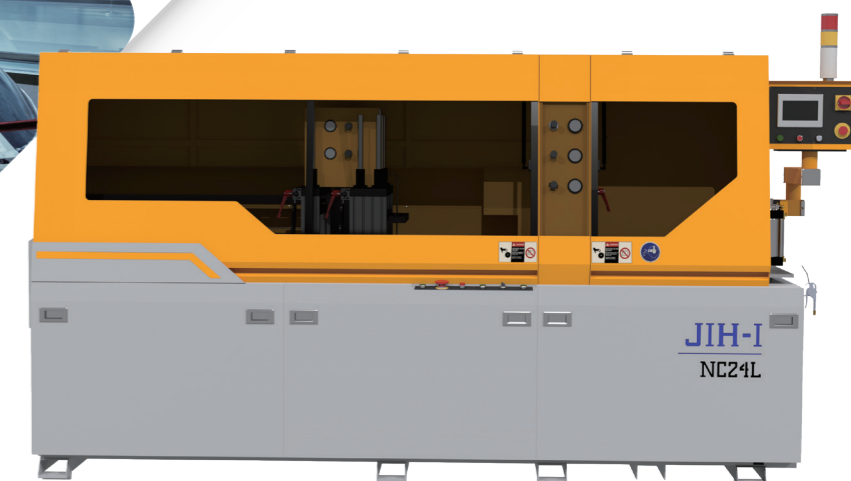

公司簡介 日意機械

創立於 1971 年，早期以機械設備整廠規劃為主。產品銷往世界各國、深受各界好評。自1995年之後為了配合市場需求，專注投入高速鋸料機、NC 全自動高產能鋸料機、CNC 加工機、任意角度單頭或雙頭鋸切機、油壓沖孔機、接角機等加工機械。從半自動機械到 CNC 全自動機械，日意機械公司一直對機械的研發設計秉持著日新月異的研究精神，提供客戶多樣化產品，且不斷擴大產品加工範圍。

日意機械逐漸增加的生產能力，應用於多項國家專利，以保持我們在市場上的競爭優勢。日意機械市場不斷擴大、產能不斷擴充，不斷研發與工業 4.0 接軌的新產品。



強健的研發
合作團隊



供應鏈管理



品質控管



優質的售後服務



90° 垂直鋸切半自動

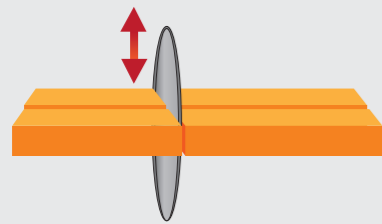

JIH-18A.18C.18D.18P
JIH-24D.24CE.30D

Page: 05.06

90° 水平鋸切全自動

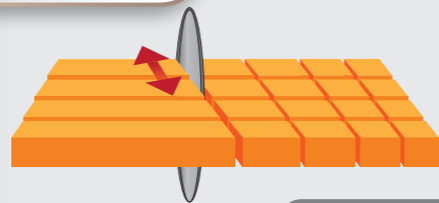

JIH-NC18LS
JIH-NC24L.NC30L.NC36L
JIH-NC24LS.NC24LBS
JIH-AUTO24L

Page: 10

Page: 11

Page: 12

Page: 30

自動鑽攻切複合加工機

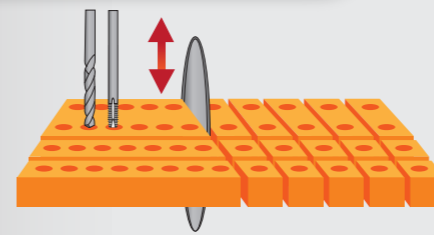

JIH-AUTO18DS.AUTO18DTS
JIH-AUTO18DSW

Page: 27

靠模銑床

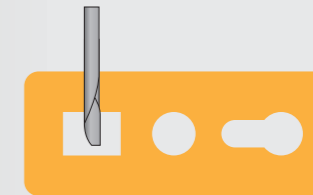

JIH-170A.170B.170H Page: 31

90° 垂直鋸切全自動

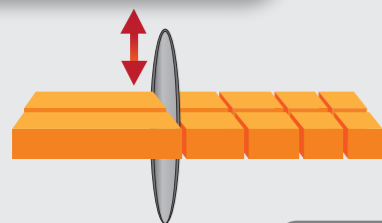

JIH-455A.610A.910A
JIH-18DB.24DB
JIH-AUTO18D

Page: 07

Page: 08

Page: 30

裁板機



JIH-8CS.10CS.12CS Page: 13
JIH-T1 Page: 14

自動銑鑽攻切複合加工機

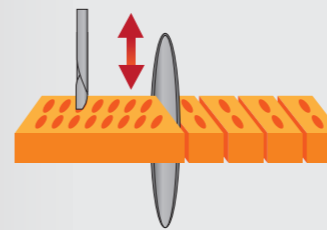

JIH-AUTO20RDS Page: 28
JIH-CNC18MDS Page: 29

沖孔機

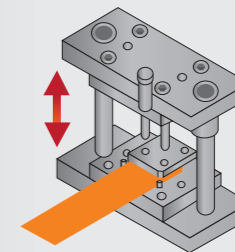

JIH-250A.B.C.E Page: 32

90° 水平鋸切半自動

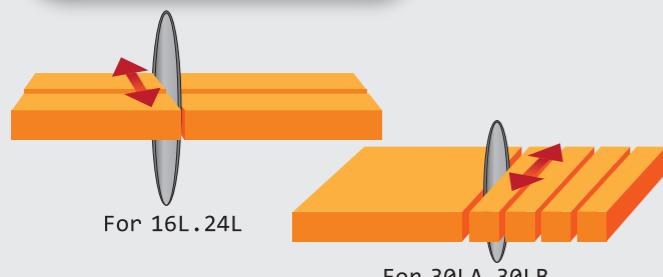

For 16L.24L

For 30LA.30LB

JIH-16L.24L.30LA.30LB Page: 09

角度鋸切半自動



45° JIH-14A.14B.14C.350L Page: 18

45°~135° JIH-16.20.2024 Page: 19

JIH-2030.2036 Page: 20

45°~180° JIH-LJK600 Page: 25

自動定寸

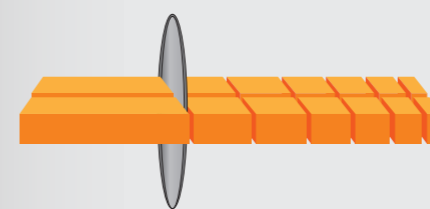

JIH-AUTO3000 Page: 30

接角機

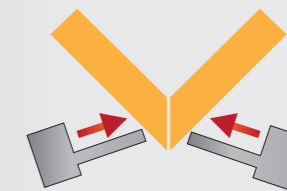

JIH-85H Page: 32

剖溝機

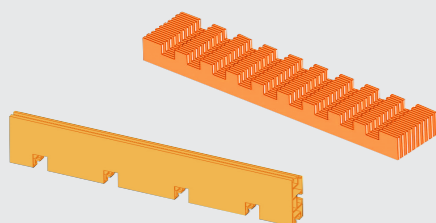

JIH-NC18SM Page: 10

角度鋸切全自動



22.5°~135° JIH-T3 Page: 21

22.5°~157.5° JIH-T5 Page: 23

JIH-T3S.AUTOT3S Page: 21.22

JIH-T5S Page: 24

JIH-CNC4S Page: 26

JIH-AUTO20R Page: 30

JIH-LJK600NC Page: 25

鑽孔機



For 2D

JIH-2D Page: 31

端銑機

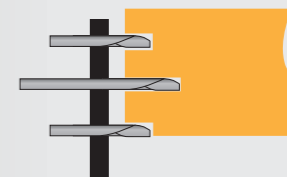

JIH-125P Page: 33

JIH-18/24 垂直半自動 高速鋸料機 (鋸床)



專利字號 396877

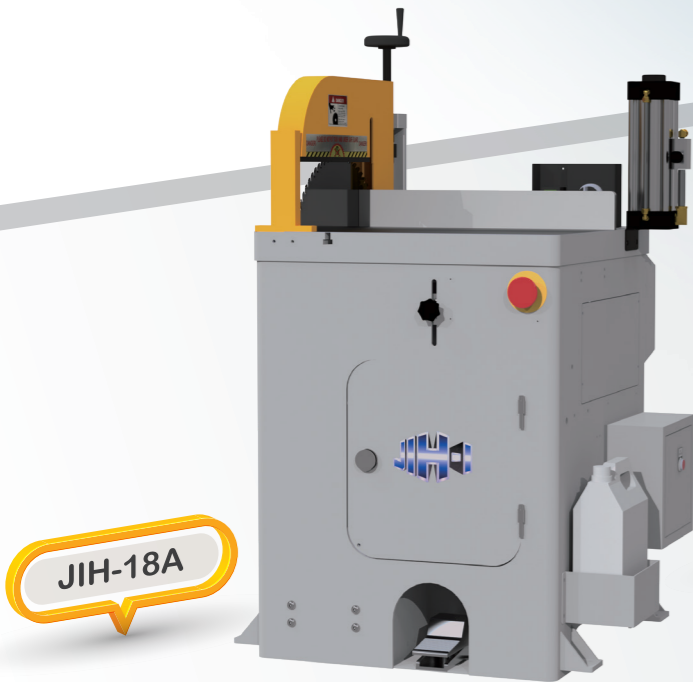
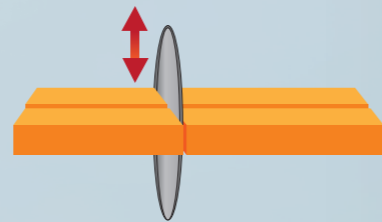

JIH-18A



JIH-18C



JIH-18D



JIH-18P

- 只需腳踩腳踏開關，機器將自動壓料，自動噴油，自動鋸料，既安全又輕鬆。
- 隱藏式鋸片由下往上鋸切，可單支或多支材料同時鋸切。
- 鋸切同時自動噴出霧化切削油，以達到冷卻及潤滑效果。
- 風推油式進刀，鋸切速度穩定。
- 可做 90 度及 治具(選購) 45 度角切斷。

- 只需腳踩腳踏開關，機器將自動壓料，自動噴油，自動鋸料，既安全又輕鬆。
- 隱藏式鋸片由下往上鋸切，可單支或多支材料同時鋸切。
- 鋸切同時自動噴出霧化切削油，以達到冷卻及潤滑效果。
- 風推油式進刀，鋸切速度穩定。
- 可做 90 度及 治具(選購) 45 度角切斷。
- 可調整壓料壓力。

- 獨立氣缸壓料，適用於實心料裁切，或工業鋁擠型。

- 由空壓缸控制將工作平台拉開後，鋸片回至原點。此特性是為了避免材料在加工過程中，受鋸片回刀而影響表面光滑度及精確度所專門設計，從而使材料加工表面較光滑。

- 可選購配件：• CE 護罩 • 進出輔助料架 • 集塵機 • 側壓 • 油壓進刀 • 鋸片 • 45° 靠板
- 可搭配 AUTO3000 做自動定位或自動送料及自動鋸切功能

規格	JIH-18A	JIH-18C	JIH-18D	JIH-18P	JIH-24D	JIH-30D 型(油壓進刀)
鋸切角度	90°	90°	90°	90°	90°	90°
鋸切能力 (高×寬)	115x115, 100x220 60x270, 20x300 mm	115x115, 100x220 60x270, 20x300 mm	120x120, 100x230 60x270, 20x300 mm	120x120, 100x180 20x260, 60x240 mm	175x175, 150x340 80x400, 40x420 mm	160x160, 100x500, 50x550, 230x230 (靠板外墊90mm時)
主軸轉速	3,200 R.P.M	3,200 R.P.M	3,200 R.P.M	3,200 R.P.M	1,800 R.P.M	1,200 R.P.M
主軸馬達	5 HP (選購 7.5 或 10)	5 HP (選購 7.5 或 10)	7.5 HP (選購 10)	7.5 HP (選購 10)	10 HP	20 HP (時規皮帶+變頻器)
鋸片尺寸	18" x 1" 孔徑	18" x 1" 孔徑	18" x 1" 孔徑	18" x 1" 孔徑	24" x 1" 孔徑	30" x 50 mm 孔徑
工作台面尺寸 (長×寬)	640 x 380 mm	640 x 380 mm	640 x 380 mm	1,350 x 380 mm	664 x 560 mm	810 x 730 mm
工作台面離地面高度	860 mm	860 mm	860 mm	875 mm	830 mm	887 mm
送料架長度 (選購)	1 ~ 7 M	1 ~ 7 M	1 ~ 7 M	1 ~ 7 M	1 ~ 7 M	1~7 M
所需壓力	4~6 kgs/cm ²	4~6 kgs/cm ²	4~6 kgs/cm ²	4~6 kgs/cm ²	4~6 kgs/cm ²	4~6 kgs/cm ²
機械尺寸 (長×寬×高)	840 x 800 x 1,250 mm	840 x 800 x 1,250 mm	840 x 870 x 1,660 mm	1,500 x 840 x 1,460 mm	860 x 1,310 x 1,850 mm	1,386x1,520x2,065 mm
裝箱尺寸 (長×寬×高)	960 x 920 x 1,450 mm	960 x 920 x 1,450 mm	960 x 990 x 1,860 mm	1,620 x 960 x 1,660 mm	980 x 1,430 x 2,050 mm	1,500x1,620x2,100 mm
淨 / 毛重	300 / 380 kgs	330 / 410 kgs	360 / 440 kgs	600 / 750 kgs	550 / 650 kgs	1,160 / 1,300 kgs

- 由於本公司不斷研究改良，上述規格及設計特性若有變更，恕不另行通知。



JIH-24D

- 針對材料特性可獨立氣缸分別控制壓料及進刀，方便裁切。



JIH-24CE

- 密閉型護罩，安全性提升。鋸切快速、高效率、高產能。

JIH-455A/610A/910A NC 全自動 鋸料機 (鋸床)

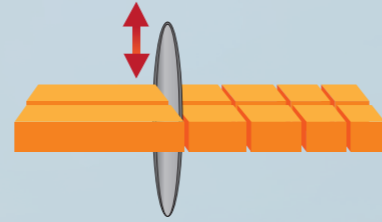

專利字號 535675

CE 護罩選購



特點

- 自動送料，自動定位，自動噴油，自動鋸切。
- 自動送料行程 500 mm 可往覆無限長度。
- 隱藏式鋸片由下往上鋸切安全性高。
- 採用伺服馬達帶動滾珠螺桿精確度高。
- 使用 NC 控制器，PLC 控制穩定性高，電控元件採 CE 認證產品。

- 進刀方式採油壓推動，鋸切穩定性高。
- 送料台上之夾具為 2 組上壓 1 組側壓，適合不規則材料鋸切及數支材料同時鋸切。
- 電腦會自動紀錄每次加工所需時間及數量等工作報表，以便加工成本核算。
- 加工過程機械會自動無料感應，或可選用自行設定尾料長度功能。
- 材料可併列重疊放置。
- 送料方式: 1.步進式送料 2. 往覆式送料 3.手動式送料。

- 可選購配件: • CE 護罩 • 進出輔助料架 • 集塵機 • 鋸片

規格	JIH-455A	JIH-610A	JIH-910A
主機採用	JIH-18D	JIH-24D	JIH-36D
自動傳動裝置	採伺服馬達帶動滾珠螺桿	採伺服馬達帶動滾珠螺桿	採伺服馬達帶動滾珠螺桿
一次最長送料行程	500 mm (可往覆送料)	500 mm (可往覆送料)	500 mm (可往覆送料)
鋸切能力 (高×寬)	120 X 120, 100 x 200, 20 x 280 mm	190 x 190, 150 x 320, 40 x 420 mm	300 x 300, 200 x 460, 80 x 550 mm
鋸切長度顯示及設定	觸控螢幕	觸控螢幕	觸控螢幕
主軸轉速	3,200 R.P.M	1,800 R.P.M	900 R.P.M
主軸馬達	10 HP	10 HP	20 HP
油壓進刀馬力	1 HP	1 HP	1 HP
伺服馬達馬力	1 kw	1 kw	1 kw (選購1.5 kw)
鋸片尺寸	18" x 1" 孔徑	24" x 1" 孔徑	36" x 50 mm 孔徑
送料台最大負荷	100 kgs	100 kgs	100 kgs (選購150kgs)
工作台離地面高度	910 mm	921 mm	1,339 mm
觸控螢幕	7"	7"	7"
所需壓力	4 ~ 6 kgs/cm ²	4 ~ 6 kgs/cm ²	4 ~ 6 kgs/cm ²
機械尺寸 (長×寬×高)	2,500 x 1,000 x 1,850 mm	2,500 x 1,300 x 2,020 mm	2,910 x 1,953 x 2,360 mm
裝箱尺寸 (長×寬×高)	2,620 x 1,120 x 2,050 mm	2,620 x 1,420 x 2,220 mm	3,010 x 2,050 x 2,250 mm
淨 / 毛重	1,400 / 1,750 kgs	1,600 / 2,000 kgs	2,950 / 3,450 kgs

- 由於本公司不斷研究改良，上述規格及設計特性若有變更，恕不另行通知。

JIH-18/24DB 自動鋸料機 (鋸床)

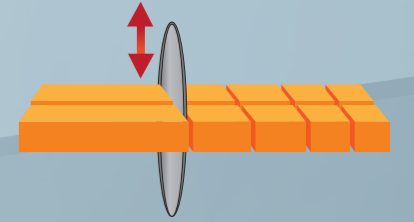

特點

- 自動送料，自動定位，自動噴油，自動鋸切。
- 隱藏式鋸片由下往上鋸切安全性高。
- 送料伺服馬達驅動配合滾珠螺桿傳動，傳動精密順暢。
- 觸控式螢幕，操控簡易，使用 18" 或 24" 鋸片。
- 使用 NC 控制器，PLC 控制穩定性高，電控元件採 CE 認證產品。
- 送料方式: 1.步進式送料 2. 往覆式送料 3.手動式送料。

- 可選購配件: • CE 護罩 • 進出輔助料架 • 集塵機 • 油壓進刀 • 鋸片

規格	JIH-18DB	JIH-24DB
主機採用	JIH-18D	JIH-24D
自動傳動裝置	採伺服馬達帶動滾珠螺桿	採伺服馬達帶動滾珠螺桿
一次最長送料行程	290 mm (可往覆送料)	360 mm (可往覆送料)
鋸切能力 (高×寬)	120 x 120, 100 x 200 20 x 280 mm	160 x 300, 50 x 420 mm
鋸切長度顯示及設定	觸控螢幕	觸控螢幕
主軸轉速	3,200 R.P.M	1,800 R.P.M
主軸馬達	7.5 HP (可選購10 HP)	10 HP
油壓進刀馬力	1 HP (選購)	1 HP
伺服馬達馬力	400 w	750 w
鋸片尺寸	18" x 1" 孔徑	24" x 1" 孔徑
送料台最大負荷	80 kgs	120 kgs
工作台離地面高度	860 mm	830 mm
觸控螢幕	7"	7"
所需壓力	4 ~ 6 kgs/cm ²	4 ~ 6 kgs/cm ²
機械尺寸 (長×寬×高)	1,300 x 1,000 x 1,800 mm	1,675 x 1,337 x 1,863 mm
裝箱尺寸 (長×寬×高)	1,420 x 1,100 x 2,000 mm	1,775 x 1,437 x 2,063 mm
淨 / 毛重	740 / 840 kgs	980 / 1,080 kgs

- 由於本公司不斷研究改良，上述規格及設計特性若有變更，恕不另行通知。

JIH-16L/24L 水平半自動 鋸料機(鋸床)

特點

- 由空壓缸控制將工作平台拉開後，鋸片回至原點。此特性是為了避免材料在加工過程中，受鋸片回刀而影響表面光滑度及精確度所專門設計，從而使材料加工表面較光滑。

- 可選購配件: • CE 護罩 • 進出輔助料架 • 集塵機 • 側壓 • 油壓進刀 • 鋸片
- 可搭配 AUTO3000 做自動定位或自動送料及自動鋸切功能

JIH-30L 裁板類直線式 鋸料機(鋸床)



特點

- 15 HP 主軸馬達強力驅動。
- 直線式裁切，操作順暢。

- 可選購配件: • CE 護罩 • 進出輔助料架 • 集塵機 • 油壓進刀 • 鋸片 • 側壓
- 可選配自動定位或自動送料及自動鋸切功能

規格	JIH-16L	JIH-24L	JIH-30LA	JIH-30LB
鋸切角度	90°	90°	90°	90°
鋸切能力 (高×寬)	100 x 290, 80 x 340 mm	80 x 400, 130 x 350 175 x 210, 200 x 200 mm	120 x 500, 80 x 550 20 x 700 mm	265 x 550, 130 x 850 100 x 900 mm
主軸轉速	3,400 R.P.M	1,800 ~ 3,600 R.P.M	3,200 ~ 3,600 R.P.M	800 ~ 1,500 R.P.M
主軸馬達	7.5 HP	15 HP (時規皮帶 + 變頻器)	15 HP (時規皮帶 + 變頻器)	15 HP (時規皮帶 + 變頻器)
油壓馬達	1 HP	1 HP	2 HP	2 HP
鋸片尺寸	16" x 1" 孔徑	12"~24" x 1" 孔徑	16" or 18" x 1" 孔徑	28" or 30" x 50 mm 孔徑
工作台面尺寸 (長×寬)	400 x 570 mm	400 x 850 mm	1,692 x 812 mm	1,110 x 1,080 mm
工作台面離地面高度	810 mm	920 mm	840 mm	900 mm
送料架長度 (選購)	1 ~ 7 M	1 ~ 7 M	1 ~ 7 M	1 ~ 7 M
所需壓力	4 ~ 6 kgs/cm ²	4 ~ 6 kgs/cm ²	4 ~ 6 kgs/cm ²	4 ~ 6 kgs/cm ²
機械尺寸 (長×寬×高)	1,530 x 1,120 x 1,600 mm	1,420 x 1,875 x 1,756 mm	2,050 x 1,750 x 1,750 mm	2,300 x 1,800 x 2,200 mm
裝箱尺寸 (長×寬×高)	1,650 x 1,240 x 1,800 mm	1,540 x 1,995 x 1,876 mm	2,170 x 1,870 x 1,870 mm	2,420 x 1,920 x 2,300 mm
淨 / 毛重	1,100 / 1,200 kgs	1,700 / 1,900 kgs	1,200 / 1,450 kgs	1,800 / 2,100 kgs

- 由於本公司不斷研究改良，上述規格及設計特性若有變更，恕不另行通知。

JIH-NC18SM 自動剖溝機 (鋸床)

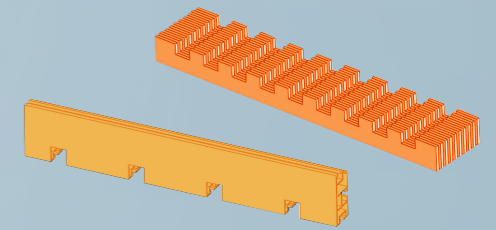

可自動設定剖溝位置及剖溝寬度
可剖溝及鋸切雙功能，伺服馬達
控制可設定鋸片上升位置

JIH-NC18LS 自動鋸切機 (鋸床)

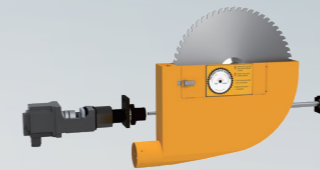

伺服馬達帶動滾珠螺桿進刀

- 動作快速，定位精準，鋸切效能提升。
- 自動依鋸片鋒利度自動加快或減慢鋸切速度。
- 電流監控可提示更換新鋸片。

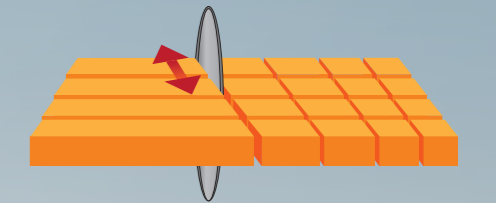

- 可選購配件: • 護罩 • 進出輔助料架 • 集塵機 • 油壓壓料 • 鋸片

規格	JIH-NC18SM	JIH-NC18LS
自動送料系統	伺服帶動滾珠螺桿	滾珠螺桿
一次最大送料行程	1,000 mm (可往覆送料)	500 mm (可往覆送料)
剖溝功能	剖溝行程寬度400 mm, 最大剖溝深度100 mm 可設定剖溝高度及寬度	-
鋸切能力 (高 × 寬)	-	125X125 100X210 50X250mm
主軸轉速	1,500 ~ 3,600 R.P.M (搭配變頻器可調整)	3,200 R.P.M .
主軸馬達	10 HP	10 HP
油壓馬達	2 HP	-
剖溝深度伺服馬達	1 kw	-
送料伺服馬達	1 kw	自動送料 500w x 1, 自動進刀 500w x 1
鋸片尺寸	14" ~ 18" x 32 mm 孔徑	14" ~ 18" (1" 孔徑) 可任意選用
工作台面離地面高度	918 mm	910 mm
變頻器	10 HP	10 HP
自動進刀鋸切方式	-	伺服馬達帶動滾珠螺桿進刀
觸控螢幕	7"	7"
所需壓力	4 ~ 6 kgs/cm ²	4 ~ 6 kgs/cm ²
機械尺寸 (長×寬×高)	3,830 x 2,175 x 1,750 mm	2,680 x 1,540 x 1,500 mm
裝箱尺寸 (長×寬×高)	3,930 x 2,275 x 1,850 mm	2,780 x 1,640 x 1,600 mm
淨 / 毛重	2,800 / 3,100 kgs	1,200 / 1,400 kgs

- 由於本公司不斷研究改良，上述規格及設計特性若有變更，恕不另行通知。

JIH-NC24L/30L/36L >>>

NC 全自動高產能鋸料機 (鋸床)

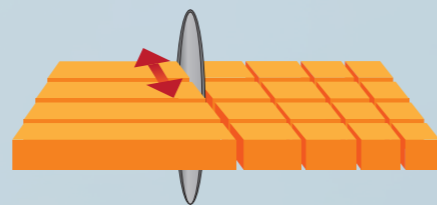

專利字號 223604

- 自動送料、自動定位、自動噴油、自動鋸切。
- 鋸片水平式鋸切，適合較寬、較大材料加工。
- 採用伺服馬達帶動滾珠螺桿 (或高精密研磨齒排) 精確度高。
- 採觸控螢幕，操作方便。
- 進刀方式採油壓推動，鋸切穩定性高。
- 可做 100 組記憶尺寸組別設定，且每組最多可設定 12 種尺寸。
- 電腦會自動紀錄每次加工所需時間、數量等工作報表，以便加工成本核算。

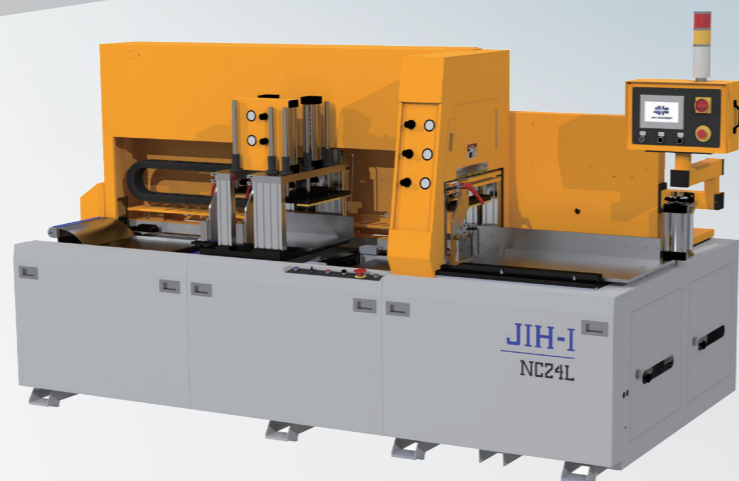

行程 1.25 米 (一次最長送料行程 1000 mm)

特殊鋸切動作設計

鋸片水平式切斷材料後，由空壓缸控制將工作平台拉開後，鋸片回至原點。此特性是為了避免材料在加工過程中，受鋸片回刀而影響表面光滑度及精確度所專門設計，從而使材料加工表面較光滑。

- 加工過程機械會自動無料感應或可選用自行設定尾料長度功能。
- 材料可並列重疊放置。

JIH-NC24LS/24LBS >>>

NC 全自動高產能鋸料機 (鋸床)

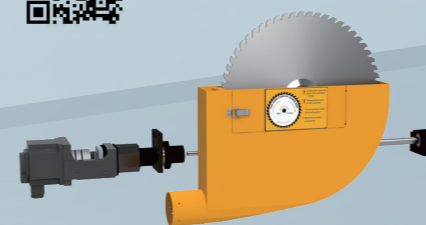
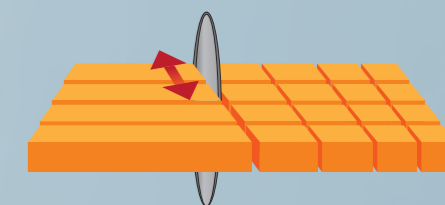

伺服馬達帶動滾珠螺桿進刀

- 動作快速，定位精準，鋸切效能提升。
- 自動依鋸片鋒利度自動加快或減慢鋸切速度。
- 電流監控可提示更換新鋸片。

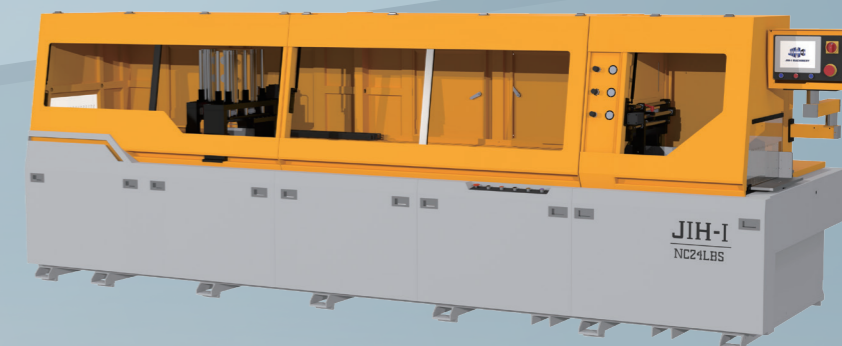

可選購配件

- CE 護罩
- 油壓壓料
- 進出輔助料架
- 鋸片
- 集塵機

JIH-NC24L : 14吋~24吋 鋸切能力圖

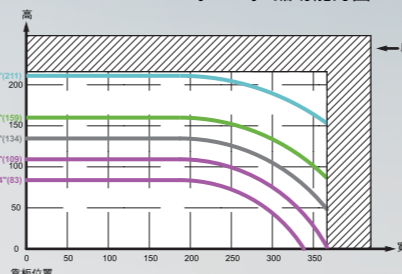

JIH-NC30L : 24吋~30吋 鋸切能力圖

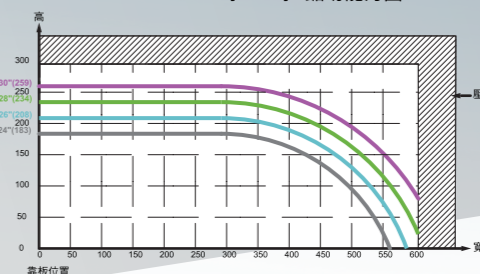

JIH-NC36L : 30吋~36吋 鋸切能力圖

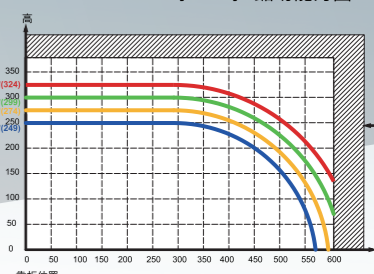

規格	JIH-NC24L	JIH-NC30L	JIH-NC36L	JIH-NC24LS (新型)	JIH-NC24LBS (新型)
傳動裝置	滾珠螺桿 / 或精密研磨齒排	滾珠螺桿 / 或精密研磨齒排	滾珠螺桿 / 或精密研磨齒排	滾珠螺桿	滾珠螺桿
自動送料行程	1,000 mm (可選購 2,500 mm / 6,000 mm) 可往覆送料	1,000 mm (可選購 2,500 mm / 6,000 mm) 可往覆送料	1,000 mm (可選購 2,500 mm / 6,000 mm) 可往覆送料	1,000 mm 可往覆送料	2,500 mm 可往覆送料
鋸切能力(高 x 寬)	200 x 200, 175 x 210, 130 x 350, 80 x 400 mm (依鋸片大小而定)	250 x 250, 210 x 400, 180 x 500 mm (依鋸片大小而定)	150 x 600, 200 x 550, 320 x 320 mm (依鋸片大小而定)	200 x 200, 175 x 210, 130 x 350, 40 x 400 mm (依鋸片大小而定)	200 x 200, 175 x 210, 130 x 350, 40 x 400 mm (依鋸片大小而定)
主軸轉速	1,500 - 3,500 R.P.M 無段變速可以依據實際鋸片尺寸設定	1,000 ~ 3,000 R.P.M 無段變速可以依據實際鋸片尺寸設定	900 ~ 1,500 R.P.M 無段變速可以依據實際鋸片尺寸設定	1,500 ~ 3,500 R.P.M 無段變速可以依據實際鋸片尺寸設定	1,500 ~ 3,500 R.P.M 無段變速可以依據實際鋸片尺寸設定
主軸馬達	15 HP	15 HP	20 HP	15 HP	15 HP
變頻器	15 HP	15 HP (可選購 20 HP)	20 HP	15 HP (可選購 20HP)	15 HP (可選購 20HP)
自動進刀鋸切方式	油壓 (可選購伺服)	油壓	油壓	伺服	伺服
油壓進刀馬力	2 HP	2 HP	2 HP	-	-
送料伺服馬達	自動送料 1 kw (可選購 1.5 kw)	自動送料 2 kw	自動送料 2 kw	自動送料 1 kw (可選購 1.5kw), 自動進刀 1 kw	自動送料 2 kw, 自動進刀 1 kw
鋸片尺寸	12"~24" (1" 孔徑) 可任意選用	24"~30" (50 mm 孔徑) 可任意選用	30"~36" (50 mm 孔徑) 可任意選用	12"~24" (1" 孔徑) 可任意選用	12"~24" (1" 孔徑) 可任意選用
送料台最大負荷	100 kgs	200 kgs	250 kgs	100 kgs	200 kgs
工作檯離地面高度	920 mm	1,010 mm	1,110 mm	920 mm	920 mm
觸控螢幕	7"	7"	7"	9.7"	9.7"
所需壓力	4 ~ 6 kgs/cm ²	4 ~ 6 kgs/cm ²	4 ~ 6 kgs/cm ²	4 ~ 6 kgs/cm ²	4 ~ 6 kgs/cm ²
機械尺寸 (長x寬x高)	3,700 x 1,970 x 1,870 mm	3,900 x 2,290 x 1,940 mm	4,200 x 2,290 x 2,030 mm	3,700 x 1,970 x 1,870 mm	5,800 x 1,970 x 1,870 mm
裝箱尺寸 (長x寬x高)	3,800 x 2,070 x 1,970 mm	4,000 x 2,300 x 2,040 mm	4,300 x 2,390 x 2,130 mm	3,800 x 2,070 x 1,970 mm	5,900 x 2,070 x 1,970 mm
淨 / 毛重	2,300 / 2,700 kgs	2,800 / 3,100 kgs	3,300 / 3,600 kgs	2,835 / 2,920 kgs	3,300 / 3,500 kgs

- 由於本公司不斷研究改良，上述規格及設計特性若有變更，恕不另行通知。

JIH-8CS/10CS/12CS 自動裁板機

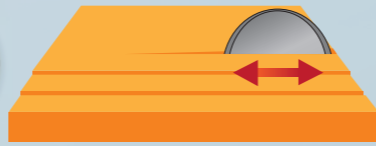

JIH-T1 重型自動裁板機



特點

- 電腦控制，操作簡易。
- 8'，10'，12' 呎機種選擇。
- 無段鋸座速度。
- 可與個人電腦連線。
- 材料寬度自我偵測功能。
- 簡易引導式參數設定。
- 送料採 AC 伺服馬達驅動。

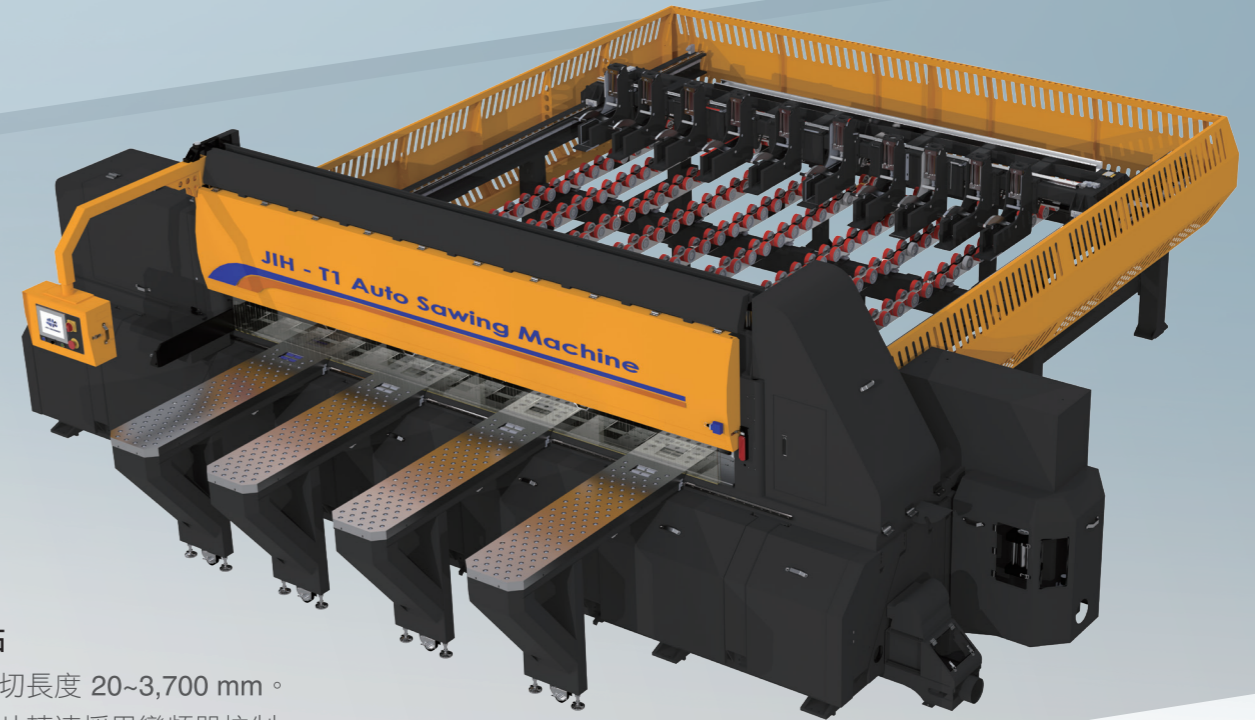
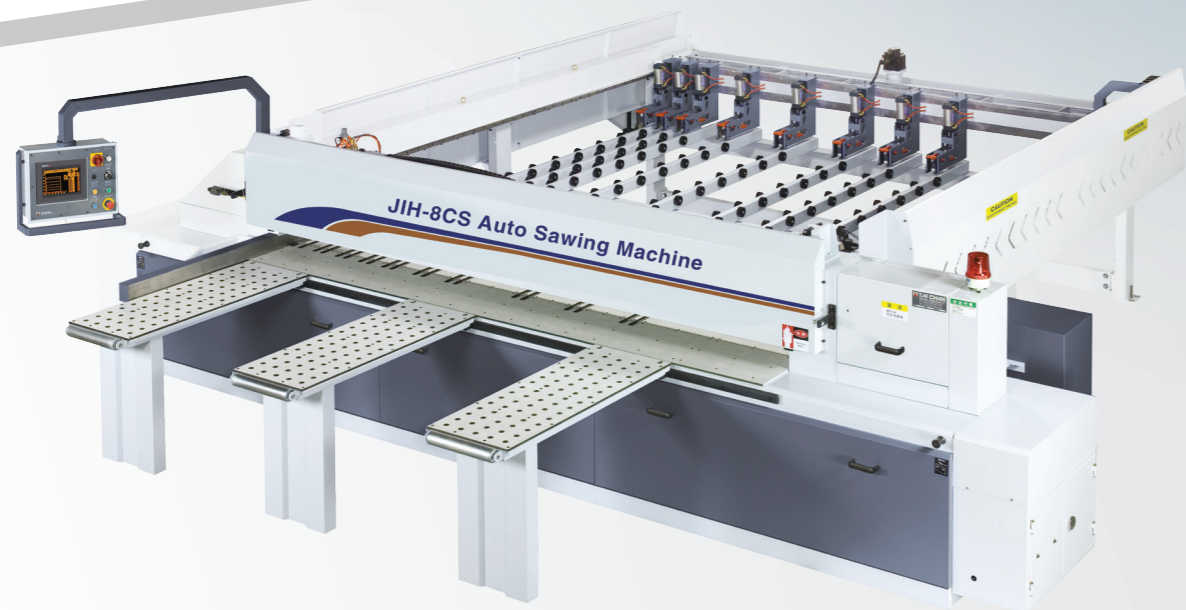

特點

- 鋸切長度 20~3,700 mm。
- 鋸片轉速採用變頻器控制。
- 轉速範圍 1,000~2,800 R.P.M。
- 主鋸片馬達 40 HP (選配 46 HP)。
- 自動排屑，方便鋁屑收集。

規格	JIH-8CS	JIH-10CS	JIH-12CS
鋸切長度	2,600 mm	3,200 mm	3,800 mm
鋸切厚度	100 mm	100 mm	100 mm
鋸片尺寸	16" x 1" 孔徑	16" x 1" 孔徑	16" x 1" 孔徑
鋸軸直徑	1"	1"	1"
轉速	1,500~3,500 R.P.M (變頻驅動)	1,500~3,500 R.P.M (變頻驅動)	1,500~3,500 R.P.M (變頻驅動)
主軸馬達	18 HP	18 HP	18 HP
鋸片驅動馬達	2 HP	2 HP	2 HP
自動送料系統	2 kw	2 kw	2 kw
自動送料速度	10 ~ 15 m/min	10 ~ 15 m/min	10 ~ 15 m/min
前進行程速度	1~7 m/min	1~7 m/min	1~7 m/min
後退速度	30 m/min	30 m/min	30 m/min
工作台離地面高度	870 mm	870 mm	870 mm
所需壓力	4 ~ 6 kgs/cm ²	4 ~ 6 kgs/cm ²	4 ~ 6 kgs/cm ²
機械尺寸 (長x寬x高)	5,133 x 4,560 x 1,750 mm	5,733 x 5,190 x 1,750 mm	6,333 x 5,820 x 1,770 mm
淨 / 毛重	3,520 / 3,920 kgs	3,900 / 4,400 kgs	4,400 / 5,000 kgs

- 由於本公司不斷研究改良，上述規格及設計特性若有變更，恕不另行通知。

規格	JIH-T1
鋸切寬度	3,700 mm
鋸切長度	最大長度 3,700 mm, 最小長度 20 mm
鋸切厚度	24" 鋸片最高裁切高度 174 mm (選配 26" 鋸片最高裁切高度 200mm)
鋸片尺寸	24" x 30 mm 孔徑 (選配 26")
鋸軸直徑	30 mm
轉速	1000 ~ 2,800 R.P.M (含變頻器)
主軸鋸片驅動馬達	40 HP (選配 46HP)
鋸座驅動馬達	2 kw
自動送料系統	可自動送料長度 3,700 mm 自動送料夾具: 10 座 (自動送料有效行程 3.7 米)
自動送料伺服	3.5 kw
工作台面	鍍鉻鋼板 (鋪萬向滾輪)
出料架	萬向進料輔助架 1.5 米 x 4 座
工作台離地面高度	1,100 mm
所需壓力	4 ~ 6 kgs/cm ²
機械尺寸 (長x寬x高)	7,628 x 7,213 x 2,300 mm
裝箱尺寸 (長x寬x高)	11,920 x 2,290 x 2,430 mm
淨 / 毛重	12,000 / 12,650 kgs

- 由於本公司不斷研究改良，上述規格及設計特性若有變更，恕不另行通知。

JIH-FAL18D CNC 全自動智慧化 生產線鋸切機



特點

結合自動上料、自動鋸切、自動下料功能

- 三軸式機械手臂自動上料至送料台(可選購自動上料長度)，然後自動送料鋸切完成後，由三軸式機械手臂自動下料至料車。(自動下料長度可選購)。
- 依圖主機台JIH-18D鋸切主機，鋸切能力(高x寬): 120x120, 100x220, 50x270mm (可依客戶需求及鋸切能力及功能選用其它主機台機款)。
- 機械手臂上料區，設計三個自動儲料區即可放三款不同材料(自動儲料區可依客戶需求增減儲料區數量)，每個儲料區可存放數支材料(依材料高度而定)，電腦程式會依鋸切狀況，自動換算剩餘材料數量，料件不足會警報告之補料。
- 特別配制一個半自動儲料台(機械手可自動上料至鋸台，啟用半自動鋸切模式)。
- 觸控螢幕設定鋸切模式、長度及數量，可分自動鋸切模式及半自動鋸切模式。

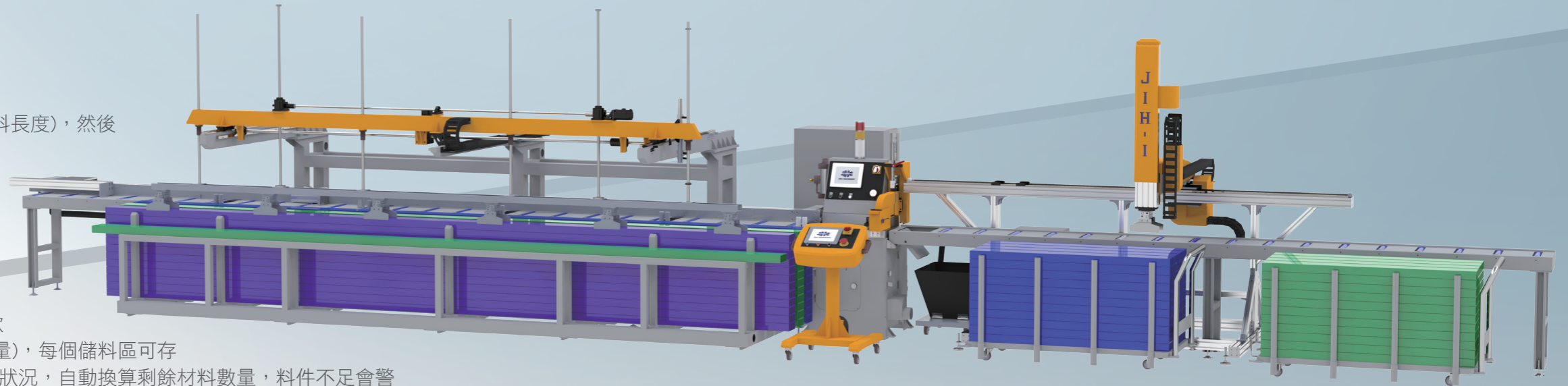

- 自動鋸切模式可設定每個儲料區每款材料鋸切長度及數量，搭配CNC自動換算優化程式，自動換所需材料數量，從而來判斷儲料區存料是否充足(或鋸切後剩餘材料數量)節省及方便操作人員及計算失誤。每一個自動組別中每款材料可設定20個不同鋸切長度，可儲存N組自動加工組別。
- 可搭配選購雷射條碼、自動掃描功能、尾料自動收屑系統。
- 本機屬CNC控制高精密全自動化生產機械，以達到節省人工，提高生產效率，簡化生產流程從而降低不良率等優勢，解決未來勞工短缺問題且符合自動化生產趨勢。

JIH-FAL14SM CNC 全自動智慧化 生產線剖溝鋸切機



特點

結合自動上料、自動剖溝及鋸切、自動下料功能

- 將材料放置油壓升降台面，機械手臂自動推至送料台(可選購自動上料長度)，然後自動送料鋸切完成後，由三軸式機械手臂自動將鋸切完成材料放置料車。(自動下料長度可選購)。
- 可安排整捆材料放至油壓升降式台面(台面尺寸及升降高度可依客戶產能需求訂製)，大幅度簡化及節約上料時間;升降台儲料區可存放材料依材料尺寸電腦會自動換算材料總數量，已鋸切數量及剩餘數量，材料不足會警報告之補料。
- 主機台JIH-14SM主機，可鋸切角度90度及55度，採用5片鋸片(1片鋸片切斷，4片剖溝)同時鋸切，材料一次並列數支同時鋸切。(可依客戶需求及鋸切能力及功能選用其它主機台機款)。
- 為節省存放空間，自動下料採用90度旋轉機械手臂頭搭配真空吸盤，一次數支材料自動下料至放料槽。



- 觸控螢幕設定鋸切模式、長度及數量，可分自動鋸切模式及半自動鋸切模式。
- 自動鋸切模式可設定每個儲料區每款材料鋸切長度及數量，搭配CNC自動換算優化程式，自動換所需材料數量，從而來判斷儲料區存料是否充足(或鋸切後剩餘材料數量)節省及方便操作人員，避免計算失誤。
- 出料加裝尾料自動收屑機及加裝吹氣及吸屑設計。
- 可選購搭配(雷射條碼、自動掃描功能)。
- 本機屬CNC控制高精密全自動化生產機械，以達到節省人工，提高生產效率，簡化生產流程從而降低不良率等優勢，解決未來勞工短缺問題且符合自動化生產趨勢。

JIH-AL/AR/AP 自動上料、自動送料、自動鋸切、高產能全自動鋸料系統

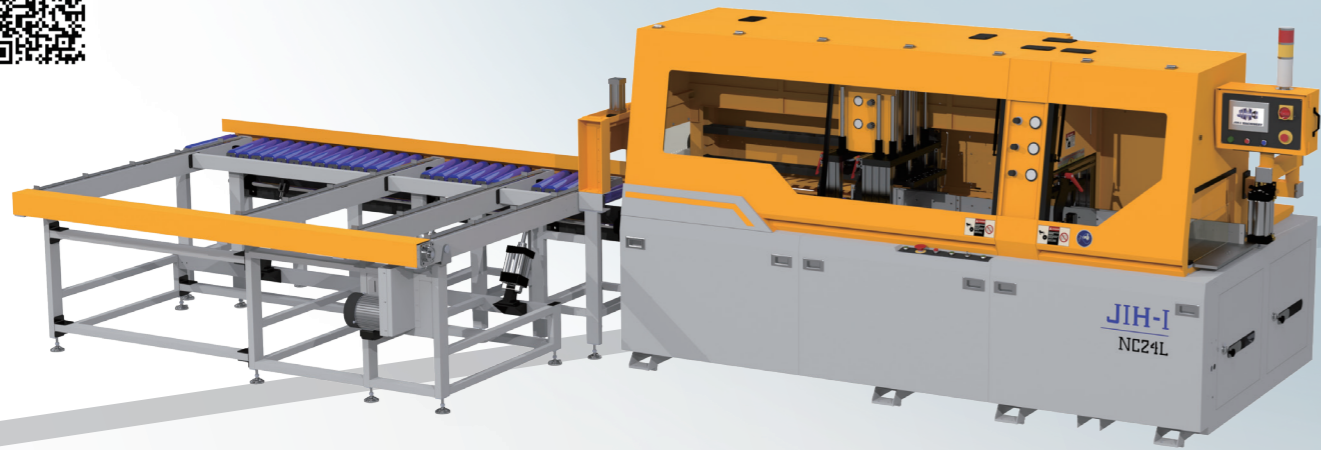

特點

- 多個工作站(可選購工作站數量)。
- 可規則及不規則型材一次並列數支同時鋸切。
- 此自動上料系統可搭配本公司任一款加工機台，做為自動上料功能。



特點

- 可整捆材料一次自動上料(可選購上料槽尺寸)。
- 特別設計夾料及程式系統，針對圓棒類可一次並列數支同時鋸切。



特點

- 適合輕型材料。
- 多個工作站(可選購工作站數量)。
- 可規則及不規則型材一次並列數支同時鋸切。
- 此自動上料系統可搭配本公司任一款加工機台，做為自動上料功能。



JIH-14A/14B/14C/350L



45° 雙鋸切角機系列 (鋸床) (可三選一功能)

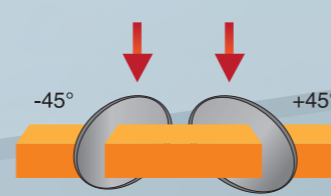

JIH-14C
垂直式鋸切



JIH-14CL

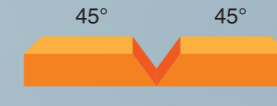

JIH-14CV

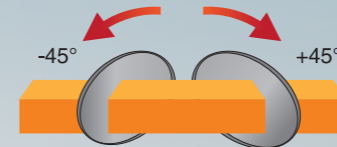
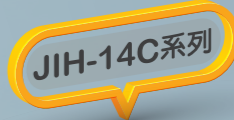

擺臂式鋸切，可選購左、右單獨鋸片 (避免彈料)



水平式鋸切，鋸切角度45°



- 可選購配件：• 進出輔助料架 • 鋸片 • 可搭配 AUTO3000 做自動定位或自動送料及自動鋸切功能

規格	JIH-14A	JIH-14B	JIH-14C	JIH-350L
鋸切角度	45°	45°	45°	45°
鋸切能力(高×寬)	100 x 100, 140 x 90 mm	150 x 130, 180 x 100, 250 x 70 mm	180 x 90 mm 深 (or 130 x 130 mm)	70 (選購 90 mm) x 350 (選購 400 mm)
主軸轉速	3,600 R.P.M	3,000 R.P.M	3,600 R.P.M	3,600 R.P.M
主軸馬達	2 HP x 2	3 HP x 2	3 HP x 2	2 HP x 2
鋸片尺寸	14" x 1" 孔徑 x 2 pcs	18" x 1" 孔徑 x 2 pcs	14" x 1" 孔徑 x 2 pcs	14" x 1" 孔徑 x 2 pcs
壓料方式	3 (上壓及側壓)	3 (上壓及側壓)	上下壓料 x 2	上下壓料 x 2
工作台面尺寸(長×寬)	870 x 260 mm	870 x 290 mm	側壓 x 2(依機台選擇功能而定)	500 x 320 mm
工作台面離地面高度	830 mm	800 mm	850 mm	840 mm
進 / 出料架長	2.5 m	2.5 m	1 ~ 7 m (選購)	1 ~ 7 m (選購)
所需壓力	4 ~ 6 kgs/cm ²	4 ~ 6 kgs/cm ²	4 ~ 6 kgs/cm ²	4 ~ 6 kgs/cm ²
機械尺寸(長×寬×高)	1,370 x 820 x 1,310 mm	1,520 x 930 x 1,440 mm	1,000 x 910 x 1,580 mm	1,930 x 725 x 1,300 mm
裝箱尺寸(長×寬×高)	1,490 x 950 x 1,510 mm	1,640 x 1,050 x 1,640 mm	1,120 x 1,090 x 1,780 mm	2,050 x 845 x 1,500 mm
淨 / 毛重	310 / 410 kgs	500 / 610 kgs	350 / 435 kgs	650 / 780 kgs

- 由於本公司不斷研究改良，上述規格及設計特性若有變更，恕不另行通知。

JIH-20 圓盤角度鋸料機 (鋸床)



專利字號 217250

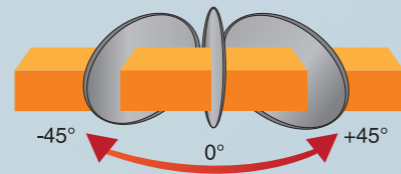

特點

- 可做左右各 45° 角度鋸切。
- 氣壓式作動，性能高超。

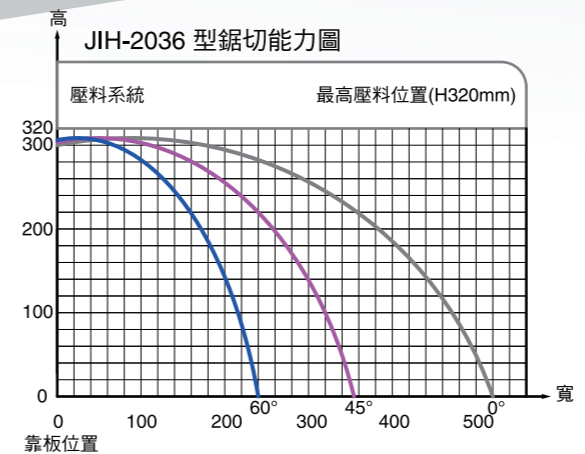
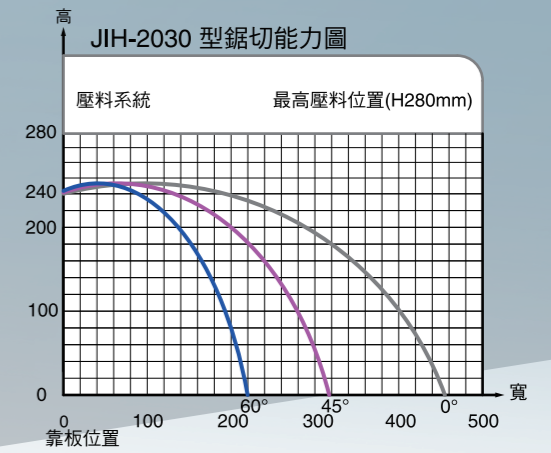
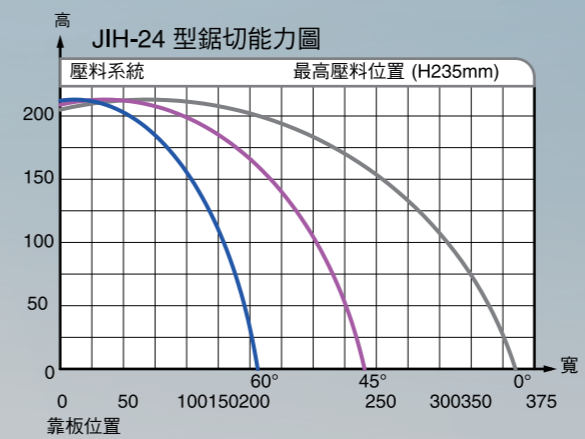
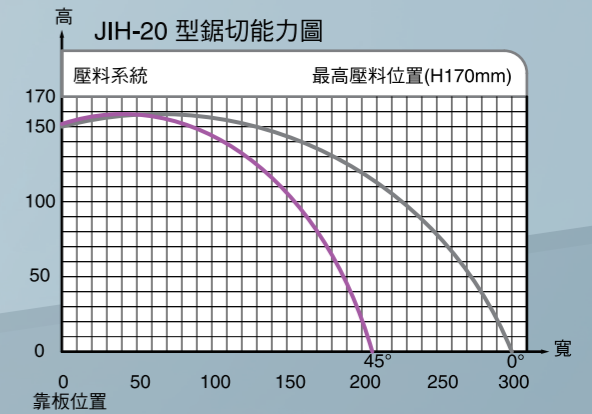
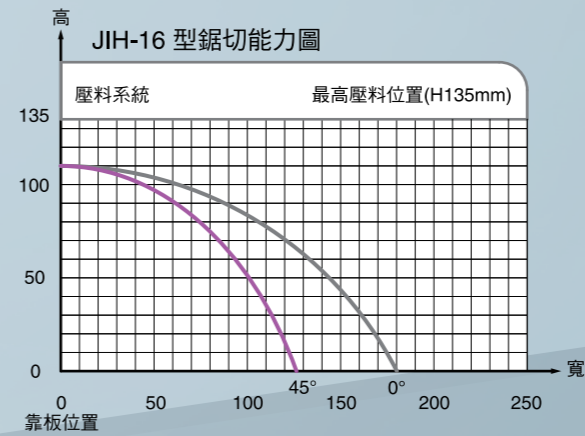

- 可選購自動轉角度功能: JIH-16R, JIH-20R, JIH-20 24R, JIH-20 30R, JIH-20 36R
- 可選購配件: • CE護罩 • 進出輔助料架 • 集塵機 • 側壓 • 油壓進刀 • 自動轉角度功能 • 鋸片
- 可搭配 AUTO3000 做自動定位或自動送料及自動鋸切功能

規格	JIH-16	JIH-20	JIH-2024	JIH-2030 油壓進刀	JIH-2036 油壓進刀
鋸切角度	45°~ 90°~ 135° (0° ~ ±45°)	45°~ 90°~ 135° (0° ~ ±45°)	45°~ 90°~ 135° (0° ~ ±45°)	45°~ 90°~ 135° (0° ~ ±45°)	45°~ 90°~ 135° (0° ~ ±45°)
鋸切能力 (高×寬)	請參照鋸切能力圖	請參照鋸切能力圖	請參照鋸切能力圖	請參照鋸切能力圖	請參照鋸切能力圖
主軸轉速	3,600 R.P.M	2,800 R.P.M	1,800 R.P.M	1,200 R.P.M	1,000 R.P.M
主軸馬達	3 HP	7.5 HP	7.5 HP	10 HP (時規皮帶+變頻器)	10 HP (時規皮帶+變頻器)
鋸片尺寸	16" x 1" 孔徑	20" x 1" 孔徑	24" x 1" 孔徑	30" x 50 mm 孔徑	36" x 50 mm 孔徑
工作台面尺寸 (長×寬)	490 x 245 mm	772 x 386 mm	896 x 448 mm	1,080 x 540 mm	1,256 x 628 mm
工作台面離地面高度	865 mm	875 mm	920 mm	1,070 mm	1,220 mm
所需壓力	4 ~ 6 kgs/cm ²	4 ~ 6 kgs/cm ²	4 ~ 6 kgs/cm ²	4 ~ 6 kgs/cm ²	4 ~ 6 kgs/cm ²
機械尺寸 (長×寬×高)	1,000 x 880 x 1,610 mm	1,200 x 1,090 x 1,780 mm	1,480 x 1,350 x 2,100 mm	1,660 x 1,400 x 2,210 mm	1,770 x 1,580 x 2,520 mm
裝箱尺寸 (長×寬×高)	1,120 x 1,000 x 1,810 mm	1,320 x 1,210 x 1,980 mm	1,600 x 1,470 x 2,260 mm	1,780 x 1,520 x 2,300 mm	1,900 x 1,700 x 2,230 mm
淨 / 毛重	400 / 500 kgs	500 / 610 kgs	800 / 920 kgs	1,300 / 1,500 kgs	1,800 / 2,300 kgs

- 由於本公司不斷研究改良，上述規格及設計特性若有變更，恕不另行通知。

JIH-T3 雙鋸斜角鋸料機

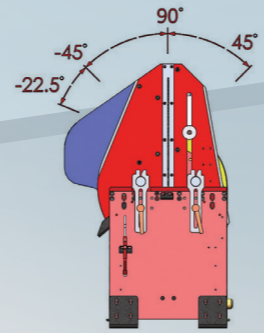
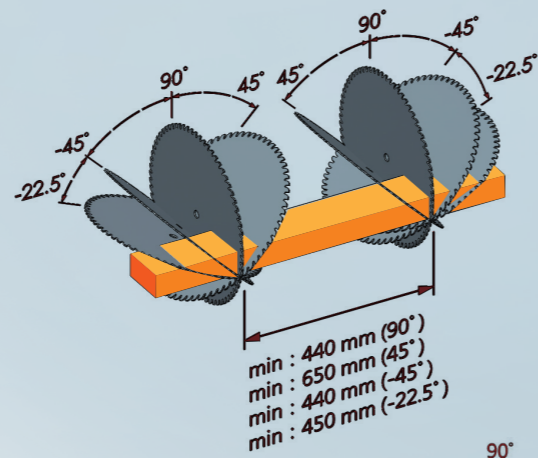

↑ T3 雙頭結構

特點

- 雙頭鋸片自動傾斜 22.5°~135°，加工長度自動定位功能，3 軸採伺服馬達控制，X 軸移動選用線軌加強定位精度，穩定性高，並有著其他結構同類機型無法比擬的優勢。
- 可選購自動送料自動鋸切功能。

- 可選購配件：• 自動送料功能 • 集塵機 • 鋸片 • 條碼機 • CSV 辦公室軟體

規格	JIH-T3 (3軸)	JIH-AUTOT3S	
角度控制方式	伺服馬達控制自動設定角度	伺服馬達控制自動設定角度	
自動定位功能	伺服馬達控制自動定位	可選購連結AUTO3000系統做自動定位	
鋸切能力 (高×寬)	最小裁切距離	裁切尺寸	
	-22.5°	450 mm	100 x 100 mm
	-45°	440 mm	180 x 125, 235 x 35 mm
	90°	440 mm	170 x 170, 330 x 35 mm
	45°	650 mm	180 x 125, 235 x 35 mm
最大裁切長度	4,500 mm (選購 6,500 mm)	6,500 mm	
鋸片擺動角度範圍	22.5°~ 90°~ 135° 任意角度	45°~90°~135°	
主軸轉速	2,800 R.P.M	2800 R.P.M	
主軸馬達	5 HP x 2	5HP x 1	
伺服馬達	長度定位 1 kw x 1 pcs, 鋸片擺動 1 kw x 2 pcs	鋸面傾斜 (1kw) x 1	
鋸片尺寸	22" x 1" 孔徑 x 2 pcs	22" x 1" x1pcs	
所需壓力	4 ~ 6 kgs/cm ²	4 - 6 kg/ cm ²	
機械尺寸 (長×寬×高)	6,750 x 1,700 x 1,650 mm	1832 x 1863 x 1710 mm	
裝箱尺寸 (長×寬×高)	6,850 x 1,800 x 1,750 mm	2270 x 2010 x 1796 mm	
淨 / 毛重	2,350 / 2,450 kgs	1,390 kgs / 1,450 kgs	

- 由於本公司不斷研究改良，上述規格及設計特性若有變更，恕不另行通知。

JIH-T3S 單鋸斜角鋸料機

特點

- 選配JIH-AUTO3000或JIH-AUTO3000W可做自動送料、自動鋸切功能。

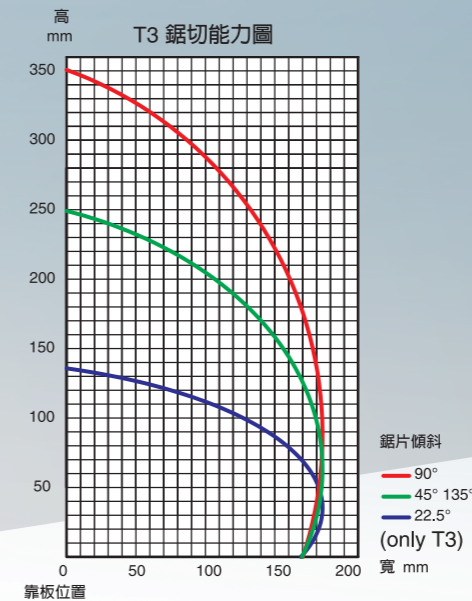

↑ T3S 單頭結構

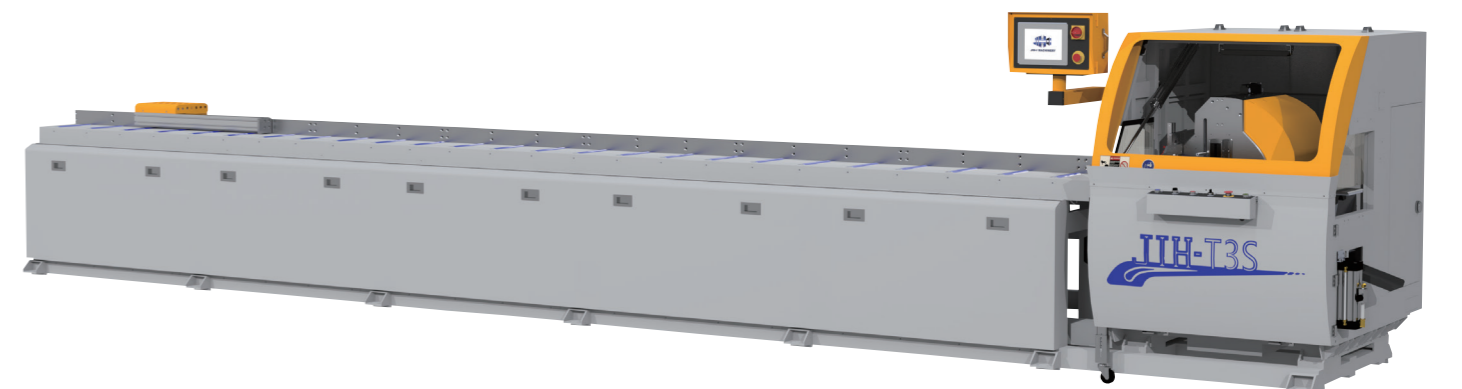

↑ JIH-AUTO3000W+T3S

JIH-T5/T5S 五軸自動雙鋸斜角轉盤鋸料機 (鋸床)

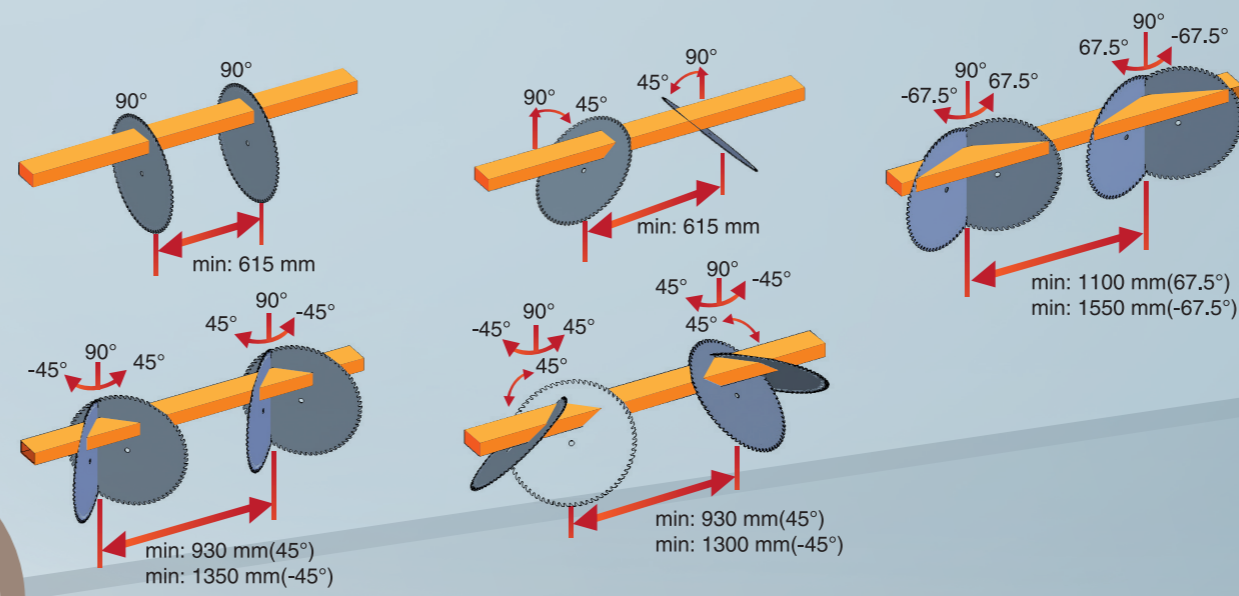

桶身旋轉，由齒輪帶動堅固耐用



T5 特點

- 該機採用雙頭工作台面自動旋轉 22.5°~157.5° 定角度，雙頭鋸片自動傾斜 0°~45°，加工長度自動定位多功能機械，5 軸採用伺服馬達控制精度，X 軸移動選用線軌加強定位精度，穩定性高，並有著其他結構同類機型無法比擬的優勢。



T5S 單頭結構

- 特點 · 選配 AUTO 3000 或 AUTO 3000W 可做自動送料自動鋸切功能。
- 可選購配件條碼機

- 可選購配件: · 自動送料功能 · 集塵機 · 鋸片 · 條碼機 · CSV 辦公室軟體

規格	JIH-T5-26	JIH-T5-30	JIH-T5S-26	JIH-T5S-30
角度、長度控制方式	CNC 控制鋸切長度及角度		CNC 控制角度	
自動定位功能	有 (定位長度 X 軸行程 4.5、6.5 M 可選購)		可選購連結 JIH-AUTO3000 系統/做自動定位	
鋸切能力 (高×寬)	90°鋸切: 200 x 310 mm 45°鋸切: 140 x 310 mm 最大鋸切長度 4,500 mm (可選購 6,500mm) 最小可切長度 615 mm (當台面旋轉90°和鋸片傾斜90° or 45°) 最小可切長度 930 mm (當台面旋轉45°和鋸片傾斜90° or 45°) 最小可切長度 1,100 mm (當台面旋轉67.5°和鋸片傾斜90°) 如T5-26鋸切能力圖	90°鋸切: 200 x 410 mm 45°鋸切: 140 x 410 mm 最大鋸切長度 4,500 mm (可選購 6,500mm) 最小可切長度 690 mm (當台面旋轉90°和鋸片傾斜90° or 45°) 最小可切長度 1,100 mm (當台面旋轉45°和鋸片傾斜90° or 45°) 最小可切長度 1,300 mm (當台面旋轉67.5°和鋸片傾斜90°) 如T5-30鋸切能力圖	90°鋸切: 200 x 310 mm 45°鋸切: 140 x 310 mm 如T5-26鋸切能力圖	90°鋸切: 200 x 410 mm 45°鋸切: 140 x 410 mm 如T5-30鋸切能力圖
機台旋轉角度範圍	22.5° ~ 90° ~ 157.5°		45° ~ 90° ~ 135°	
鋸片傾斜角度範圍	45° ~ 90° (0° ~ 45°)		45° ~ 90° (0° ~ 45°)	
主軸轉速	1,500 R.P.M		1,500 R.P.M	
主軸馬達	7.5 HP x 2		7.5 HP x 1	
伺服馬達	台面旋轉 1 kw x 2 pcs, 鋸片傾斜 750 w x 2 pcs, 機台長度定位 1 kw x 1 pce		台面旋轉 1 kw x 1 pce, 鋸片傾斜 750 w x 1 pce	
鋸片尺寸	26" x 1" 孔徑 x 2 pcs		26" x 1" 孔徑 x 1 pce	
所需壓力	4 ~ 6 kgs/cm ²		4 ~ 6 kgs/cm ²	
機械尺寸 (長×寬×高)	6,700 x 2,260 x 1,900 mm		2,060 x 1,810 x 1,760 mm	
裝箱尺寸 (長×寬×高)	6,800 x 2,300 x 2,000 mm		2,160 x 1,910 x 1,860 mm	
淨 / 毛重	3,600 / 3,900 kgs (4,500mm)		1,250 / 1,320 kgs	

- 由於本公司不斷研究改良，上述規格及設計特性若有變更，恕不另行通知。

T5/T5S 26" 鋸片-工作台旋轉 90° 時鋸切能力圖

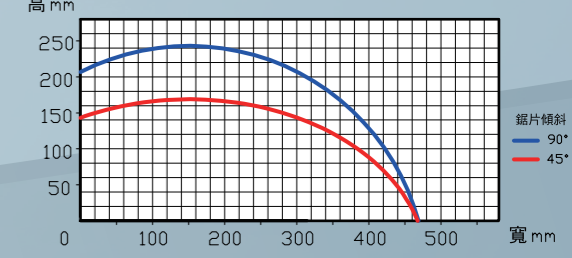

T5/T5S 26" 鋸片-工作台旋轉 45° 時鋸切能力圖

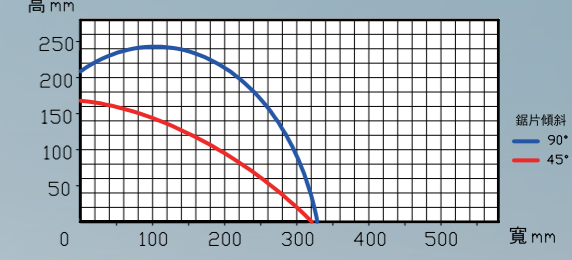

T5/T5S 26" 鋸片-工作台旋轉 67.5° 時鋸切能力圖

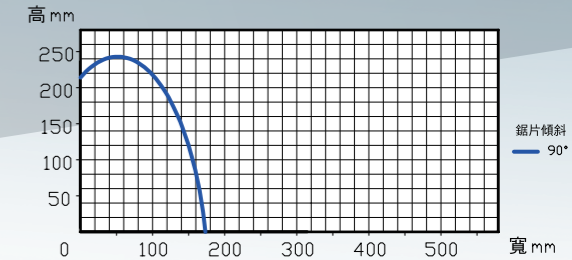

T5/T5S 30" 鋸片-工作台旋轉 90° 時鋸切能力圖

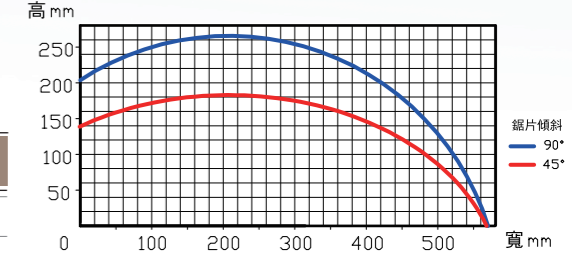

T5/T5S 30" 鋸片-工作台旋轉 45° 時鋸切能力圖

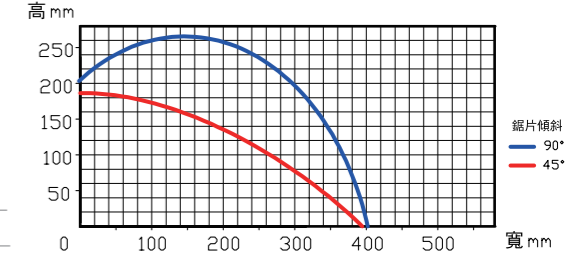

T5/T5S 30" 鋸片-工作台旋轉 67.5° 時鋸切能力圖

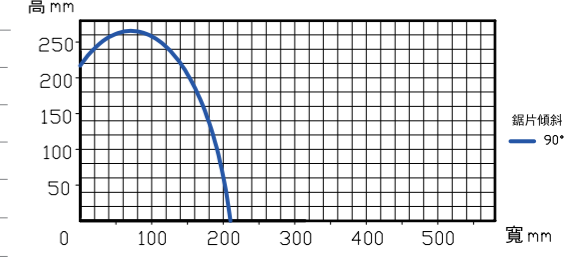

JIH-LJK600/LJK600NC 接口雙鋸切角機 (鋸床)

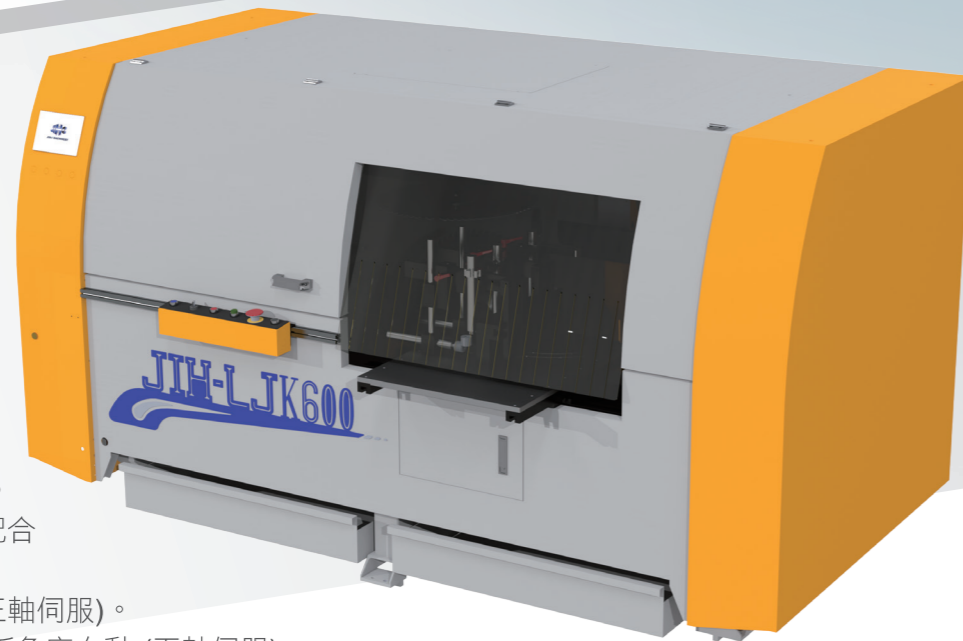
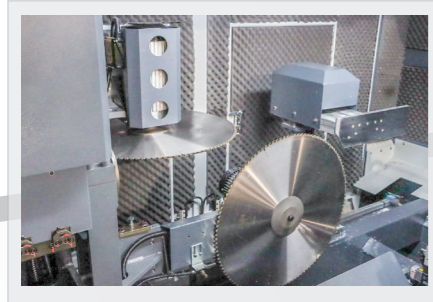
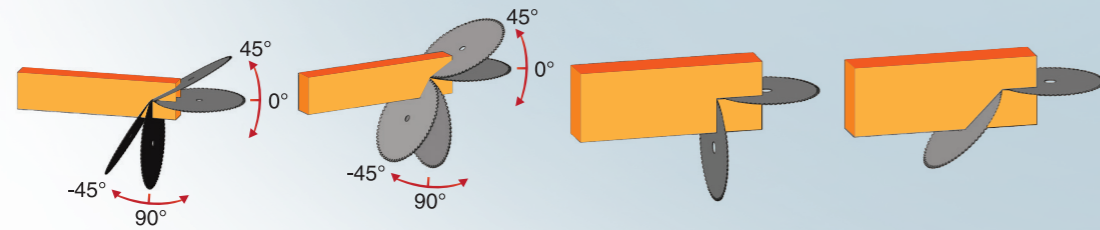

特點

- 立式/臥式雙鋸片。
- 鋸片角度調整 45°~90°~180°。
- LJK600 手動控制鋸片角度，配合液晶顯示器，確保角度精準。
- LJK600NC-3 為自動轉角度 (三軸伺服)。
- LJK600NC-5 (選配) 擋板及靠板角度自動 (五軸伺服)。

規格	JIH-LJK600	JIH-LJK600NC
角度定位方式	採用液晶顯示，手動定位方式	伺服馬達帶動，自動定位方式
鋸片旋轉伺服馬達	-	1 kw x 2
工作台面自動升降伺服馬達(自動定角度)	-	1 kw (自動升降)
鋸片可調角度	45°~90°~180°	45°~90°~180°
工作台面角度	45°~90°~135°	45°~90°~135°
鋸切深度 (垂直及水平鋸片)	220 x 220 mm	220 x 220 mm
主軸轉速	1,800 R.P.M	1,800 R.P.M
主軸馬達	5 HP x 2	5 HP x 2
立式鋸片尺寸	600 mm x 1" 孔徑	600 mm x 1" 孔徑
橫式鋸片尺寸	600 mm x 1" 孔徑	600 mm x 1" 孔徑
變頻器	7.5 HP x 2	7.5 HP x 2
所需壓力	4~6 kgs/cm ²	4~6 kgs/cm ²
機械尺寸 (長×寬×高)	3,000 x 1,820 x 1,680 mm	3,000 x 1,820 x 1,680 mm
裝箱尺寸 (長×寬×高)	3,100 x 1,920 x 1,780 mm	3,100 x 1,920 x 1,780 mm
淨 / 毛重	1,450 / 1,520 kgs	1,550 / 1,630 kgs

- 由於本公司不斷研究改良，上述規格及設計特性若有變更，恕不另行通知。

JIH-CNC4S 四軸 CNC 鋸料機 (鋸床)

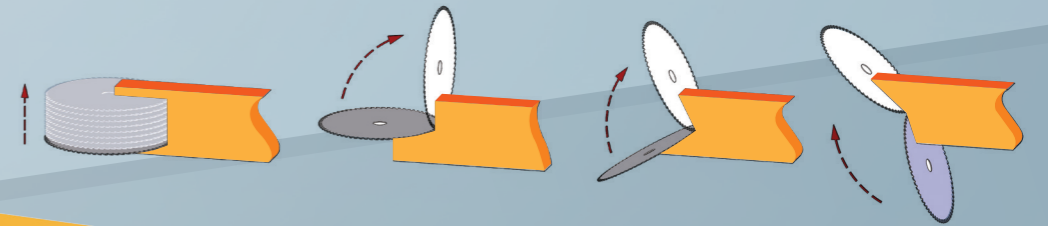

特點

- 4 軸 CNC 鋸切機，操作簡單只需叫出圖形號碼，及輸入尺寸後將材料放入即自動鋸切，免去調整角度，快速又方便。
- 可選配五軸機型 (增加斜切)。

可加工圖形



簡易圖形對話

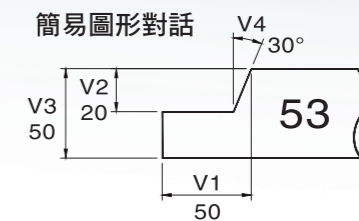

名稱	值(mm)
圖形編號	53
下切距離 (V1)	50
下切距離 (V2)	20
材料寬度 (V3)	50
偏移角度 (V4)	30

規格	JIH-CNC4S
X 軸行程	400 mm
Y 軸行程	400 mm
Z 軸行程	600 mm
A 軸行程	360°
主軸端面至工作台面距離	最大 320 mm
鋸切深度	160 x 160 mm
主軸轉速	2,800 R.P.M
主軸馬達	5 HP
鋸片尺寸	20" x 1" 孔徑
四軸伺服 X 軸	1.3 kw
四軸伺服 Y 軸	1.3 kw
四軸伺服 Z 軸	2.9 kw 附煞車
四軸伺服 A 軸	1.3 kw
工作台型式	夾具 4 組
工作台面尺寸 (長×寬)	800 x 500 mm
工作台面離地面高度	800 mm
機械尺寸 (長×寬×高)	2,200 x 2,850 x 2,650 mm
淨 / 毛重	2,350 / 2,500 kgs

- 由於本公司不斷研究改良，上述規格及設計特性若有變更，恕不另行通知。

JIH-AUTO18DS/18DTS/18DSW 自動鑽攻切 複合加工機 >>>



- JIH-AUTO18DTS 是融合自動鑽孔、攻牙、鋸切於一體的多功能複合加工機 (三個功能可任意選擇搭配)。
- JIH-AUTO18DS 是融合自動鑽孔、鋸切於一機，適合於多功能複合加工機。
- 自動鑽孔、攻牙頭採伺服馬達定位，定位精準。
- 自動送料行程實用 6,500mm，可選購 2,500~5,500 mm。
- 在加工範圍內可一次並列數支，同時加工的高性能高效率機台。
- 採用 PLC 控制，配合使用觸控螢幕，操作簡易。
- 人性化簡易操控程式，一機多功能、高精度、高產能機台。
- 鑽孔攻牙轉速可選配變頻器變換速度。

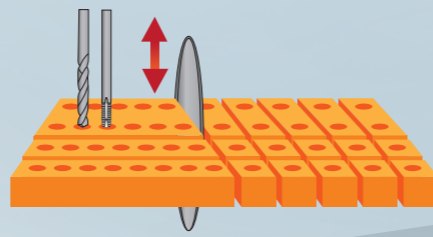

JIH-AUTO20RDS 自動銑鑽攻切 複合加工機 >>>



- JIH-AUTO20RDS 是一台以AUTO 20 圓盤角度鋸切機為基礎，並結合鑽孔頭達成角度鋸切與鑽孔一機的效益節省搬運工時，縮短加工時間。(可選配，側向鑽孔、攻牙、銑削功能)
- 自動送料、自動鑽孔、自動轉角度裁切、定位精準。
- 送料行程可選擇 2500 mm~6500 mm。

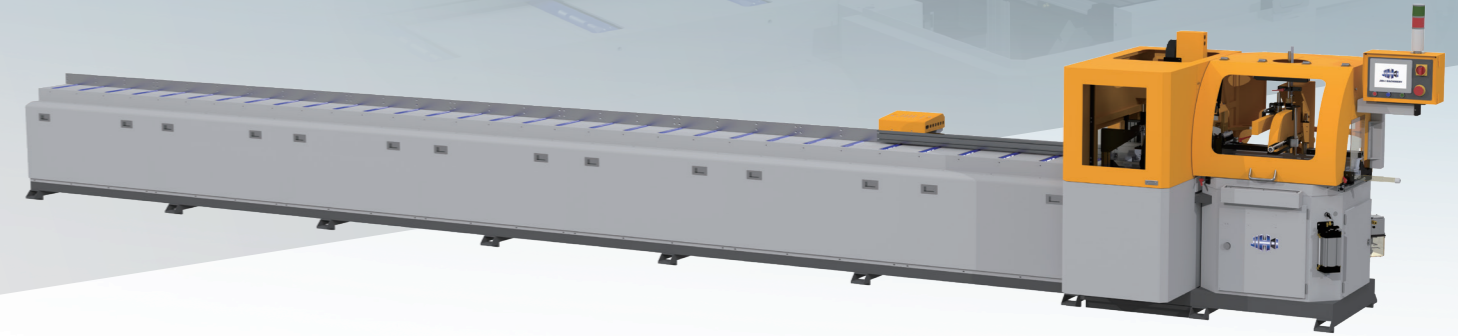
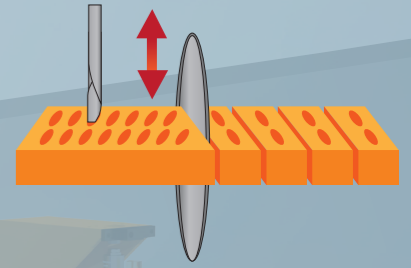

規格	JIH-AUTO18DS	JIH-AUTO18DTS	JIH-AUTO18DSW
加工方式	鑽、切	鑽、攻、切	鑽、切
伺服傳動裝置	皮帶	皮帶	精密研磨齒排
送料實用長度	2.5~6.5 M (opt.)	2.5~6.5 M (opt.)	2.5~6.5 M (opt.)
鋸切能力 (高×寬)	120 x 120, 100 x 230 mm	120 x 120, 100 x 230 mm	120 x 120, 100 x 230 mm
鋸片尺寸	18" x 1" 孔徑	18" x 1" 孔徑	18" x 1" 孔徑
主軸轉速	3,200 R.P.M	3,200 R.P.M	3,200 R.P.M
主軸馬達	7.5 HP	7.5 HP	7.5 HP
鑽孔馬達	3 HP	3 HP	3 HP
鑽孔伺服馬達	400 w	400 w	400 w
攻牙馬達	-	3 HP	-
攻牙伺服馬達	-	400 w	-
最大鑽孔行程	150 mm	150 mm	150 mm
自動送料速度	10~40 m/min	10~40 m/min	10~40 m/min
自動送料伺服馬達	750 w	750 w	750 w (1 kw 選配)
工作台離地面高度	870 mm	870 mm	910 mm
觸控螢幕	9.7"	9.7"	9.7"
所需壓力	4~6 kgs/cm ²	4~6 kgs/cm ²	4~6 kgs/cm ²
主機機械尺寸 (長×寬×高)	1,760 x 1,180 x 2,000 mm	2,530 x 1,350 x 2,230 mm	(實用6.5m) 9,200 x 1,100 x 2,010 mm
主機裝箱尺寸 (長×寬×高)	1,860 x 1,280 x 2,100 mm	2,630 x 1,450 x 2,330 mm	9,300 x 1,200 x 2,110 mm
淨 / 毛重	730 / 800 kgs	830 / 900 kgs	2,500 / 2,700 kgs

- 由於本公司不斷研究改良，上述規格及設計特性若有變更，恕不另行通知。

規格	JIH-AUTO20RDS
加工方式	鑽、切
伺服傳動裝置	精密研磨齒排
送料實用長度	2.5 ~ 6.5 (opt.)
鋸切角度	45°~90°~135° (0° ~ ±45°)
鋸切能力	請參照鋸切能力圖
鋸片尺寸	20" x 1" 孔徑
主軸轉速	2800 R.P.M
主軸馬達	7.5 HP
鑽孔馬達	2 HP
鑽孔伺服馬達	750 w
最大鑽孔行程	100 mm
自動送料速度	10~40 m/min
自動送料伺服馬達	1kw
工作台離地面高度	920 mm
觸控螢幕	9.7"
所需壓力	4~6 kg / cm ²
主機機械尺寸	10,623 x 1,790 x 1,783 mm (實用6.5 m)
主機裝箱尺寸	10,623 x 1,790 x 1,864 mm
淨/毛重	3,910 / 4,610 kgs

- 由於本公司不斷研究改良，上述規格及設計特性若有變更，恕不另行通知。

JIH-CNC18MDS 自動銑鑽攻切 複合加工機



- 融合自動銑削、鑽孔、攻牙、鋸切於一機之多功能加工機。
- 在鋸切機上加裝主軸頭，以執行銑削、鑽孔、攻牙等作業。
- 採用 CNC 控制，配合使用觸控螢幕，操作簡易。
- 採用多軸伺服馬達驅動，並經由滾珠螺桿傳動，定位快速、精準。
- 鋸切長度及鑽銑位置，可任意設定。
- 單支材料設定，可一次完成銑削、鑽孔、攻牙、鋸切作業。
- 可依不同加工需求，選擇不同加工工序。
- 四個加工模式 1.切料模式 2.銑切同步 3.換刀加工 4.長料模式。
- 自動換刀系統。
- 人性化簡易操控、一機多功能、高精度。
- 適合自動化生產需求，大幅縮減加工時間，及簡化加工生產流程便利性。

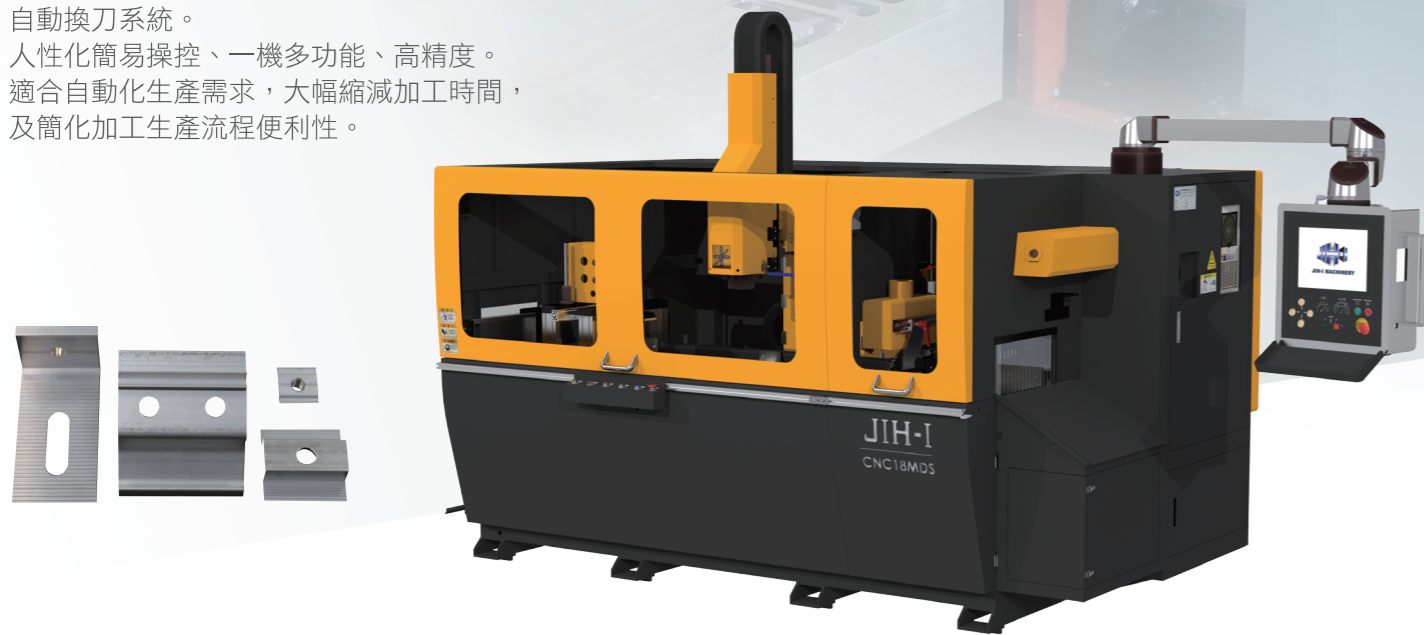

規格	JIH-CNC18MDS
自動換刀刀庫	8支
自動傳動裝置	採伺服馬達帶動滾珠螺桿
行程	1 m
X / Y / Z 軸行程	1,100 / 325 / 330 mm
鋸切能力 (高×寬)	120 x 120, 100 x 200, 20 x 280 mm
鋸片尺寸	18" x 1" 孔徑
主軸轉速	12,000 R.P.M
鋸片主軸馬達	7.5 HP
銑床主軸馬達	3.8 kw
油壓進刀馬達	1 HP
X1 / X2 伺服馬達	850 / 850 w
Y / Z 軸伺服馬達	750 / 750 w
主軸孔錐度	NBT 30
觸控螢幕	12"
快移速度 (X / Y / Z)	X:40; Y:25; Z:25 m /min
機械尺寸 (長×寬×高)	3,500 x 2,120 x 2,650 mm
裝箱尺寸 (長×寬×高)	3,600 x 2,220 x 2,750 mm
淨 / 毛重	2,600 / 2,780 kgs

- 由於本公司不斷研究改良，上述規格及設計特性若有變更，恕不另行通知。

JIH-AUTO 3000 自動定寸系統



名稱	
觸控螢幕	7"
伺服馬達	750 w
常用記憶模組	100 sets
定位速度	5 ~ 40 M/min
最大保持力	50 kgs
最大推力	50 kgs

規格	A	B	C	D	E
機台長度	3,200 mm	4,200 mm	5,200 mm	6,200 mm	7,200 mm
實際定位長度	2,500 mm	3,500 mm	4,500 mm	5,500 mm	6,500 mm

可搭配任一機種做自動定位或自動送料功能

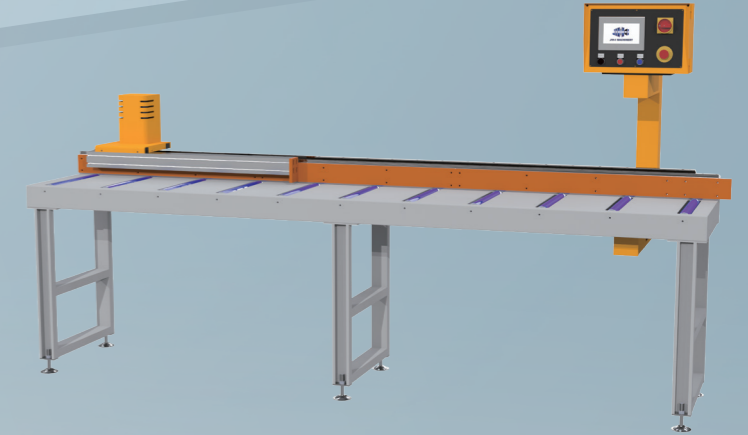
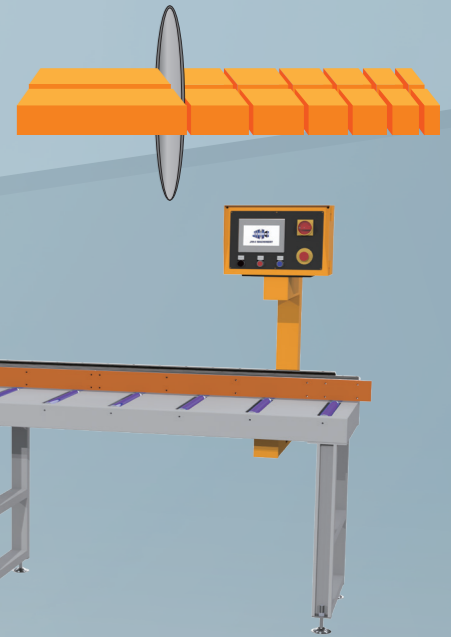

JIH-AUTO20R NC 全自動圓盤 轉角鋸料機 (鋸床)

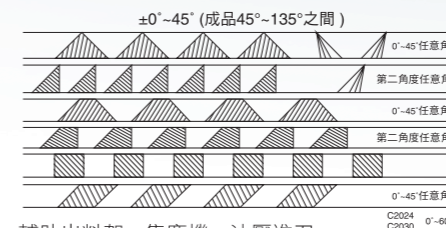

- 可選購配件: • 輔助出料架 • 集塵機 • 油壓進刀
- 精密齒排傳動，機身一體式



JIH-AUTO18D NC 自動 鋸料機 (鋸床)

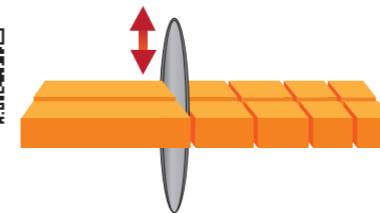

- 可選購配件: • CE 護罩 • 輔助出料架 • 集塵機
- 側壓 • 油壓進刀 • 鋸片



JIH-AUTO24L 自動鋸料機 (鋸床)

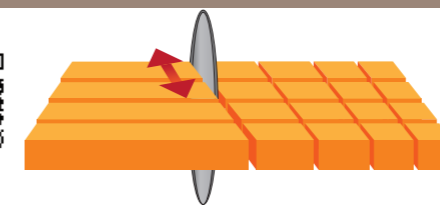

- 可選購配件: • CE 護罩 • 輔助出料架 • 集塵機
- 側壓 • 油壓進刀 • 鋸片

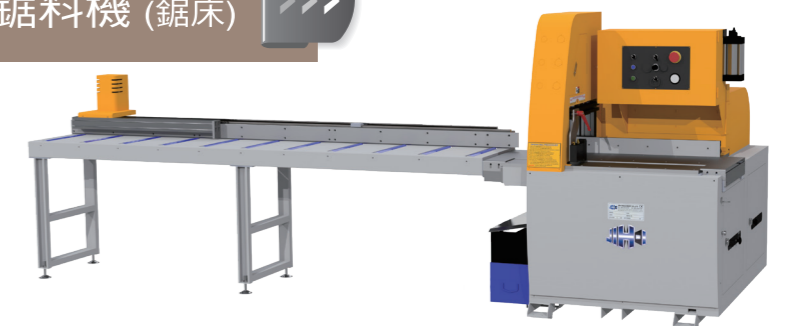

JIH-2D 自動鑽孔機



- 自動壓料，自動鑽孔高效率。
- 加工同時自動噴出切削油，強制油霧潤滑。
- 主軸皮帶採時歸皮帶，進刀採油壓進刀，速度穩定。
- 鑽孔機加設滑台，方便調整鑽孔深度。

- 可選購配件：• CE 護罩 • 刀具 • 治具

規格	JIH-2D
主軸馬達	3 HP x 2
油壓馬力	2 HP
油壓鑽孔頭轉速	2,000 R.P.M
最大鑽孔能力	20 mm (鋁材)
最大鑽孔行程	150 mm
所需壓力	4 ~ 6 kgs/cm ²
機械尺寸 (長×寬×高)	1,900 x 800 x 1,750 mm
裝箱尺寸 (長×寬×高)	2,020 x 920 x 1,950 mm
淨 / 毛重	940 / 1,140 kgs

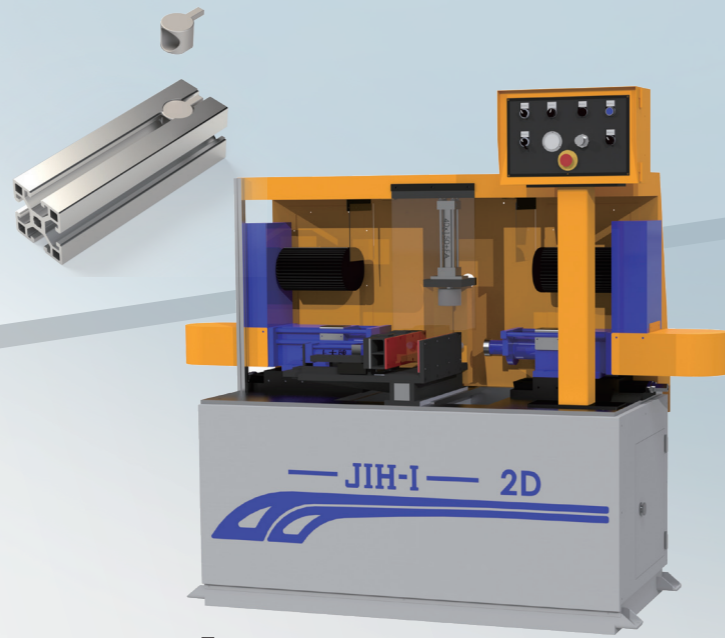

JIH-170/170H 靠模銑床



- 本機是用於鋁門窗框之不規則孔之銑削加工如門鎖孔加工等等。
- 右邊把手控制銑頭之前後左右運動。
- 左邊把手控制銑頭之上下運動。
- 行程動作極為順暢操作輕巧。
- 採氣壓式壓料。
- 隨機配備一個樣板，附多種常用孔板，無需再開模。
- 工作台面貼附電木板，不傷工件表面。
- 附噴霧式潤滑油嘴，防止刀具過熱影響刀具壽命。

- 可選購配件：• 銑刀 • 進出料架 • 模版

規格	JIH-170A	JIH-170B	JIH-170H
左右行程	280 mm	340 mm	360 mm
前後行程	120 mm	240 mm	199 mm
上下行程	150 mm	180 mm	170 mm
主軸轉速	12,000 R.P.M	12,000 R.P.M	12,000 R.P.M
主軸馬達	1 HP	2 HP	3 HP
工作台面尺寸 (長×寬)	630 x 180 mm	680 x 300 mm	570 x 240 mm
工作台面離地面高度	815 mm	808 mm	726 mm
夾頭尺寸	選購 6, 8, 10 mm 刀具	選購 6, 8, 10 mm 刀具	ER 選購 6,8,10 mm 刀具
所需壓力	4 ~ 6 kgs/cm ²	4 ~ 6 kgs/cm ²	4 ~ 6 kgs/cm ²
機械尺寸 (長×寬×高)	780 x 630 x 1,660 mm	990 x 900 x 1,660 mm	861 x 953 x 1,614 mm
裝箱尺寸 (長×寬×高)	900 x 750 x 1,860 mm	1,110 x 1,020 x 1,860 mm	961 x 1,053 x 1,714 mm
淨 / 毛重	156 / 220 kgs	205 / 280 kgs	400 / 415 kgs



- 由於本公司不斷研究改良，上述規格及設計特性若有變更，恕不另行通知。

JIH-250 油壓沖孔機



特點

- 本機採用油壓驅動，沖力強勁。
- 沖力範圍：8~25 噸供選擇。

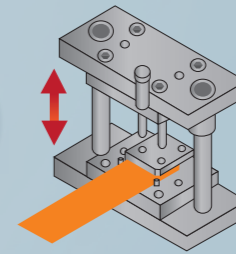

規格	JIH-250A	JIH-250B	JIH-250C	JIH-250E
沖力	8 ton	12 ton	15 ton	25 ton
馬達	3HP (可選購 5HP 加快型)	5 HP	7.5 HP	10 HP
行程	150 mm	150 mm	150 mm	150 mm
沖孔高度	240 mm	260 mm	260 mm	349 mm
油壓壓力 (瞬間壓力)	150 kgs/cm ²	170 kgs/cm ²	180 kgs/cm ²	180 kgs/cm ²
工作台面尺寸 (長×寬)	240 x 500 mm	258 x 526 mm	325 x 557 mm	325 x 790 mm
工作台面離地面高度	740 mm	840 mm	930 mm	988 mm
機械尺寸 (長×寬×高)	600x550x1,680 mm	700x550x1,825 mm	800x650x2,150 mm	1,190x1,127x2,173mm
裝箱尺寸 (長×寬×高)	720x670x1,860 mm	820x670x2,005 mm	920x770x2,330 mm	1,370x1,247x2,353mm
淨 / 毛重	290 / 380 kgs	350 / 440 kgs	550 / 650 kgs	1,190 / 1,300 kgs

- 由於本公司不斷研究改良，上述規格及設計特性若有變更，恕不另行通知。

JIH-85H 油壓式接角機



特點

- 油壓驅動式接角作業，動作平穩順暢。
- 結構簡化，低故障率。

- 可選購配件：• 接角刀

規格	JIH-85H
油壓馬達	3 HP 油壓
接角位置調整	70 mm
加工物高度	80 mm
接角範圍	120 mm
接角行程	70 mm
工作台面尺寸 (長×寬)	850 x 600 mm
工作台面離地面高度	950 mm
所需壓力	4 ~ 6 kgs/cm ²
機械尺寸 (長×寬×高)	1,500 x 1,000 x 1,200 mm
裝箱尺寸 (長×寬×高)	1,620 x 1,120 x 1,400 mm
淨 / 毛重	350 / 420 kgs

- 由於本公司不斷研究改良，上述規格及設計特性若有變更，恕不另行通知。

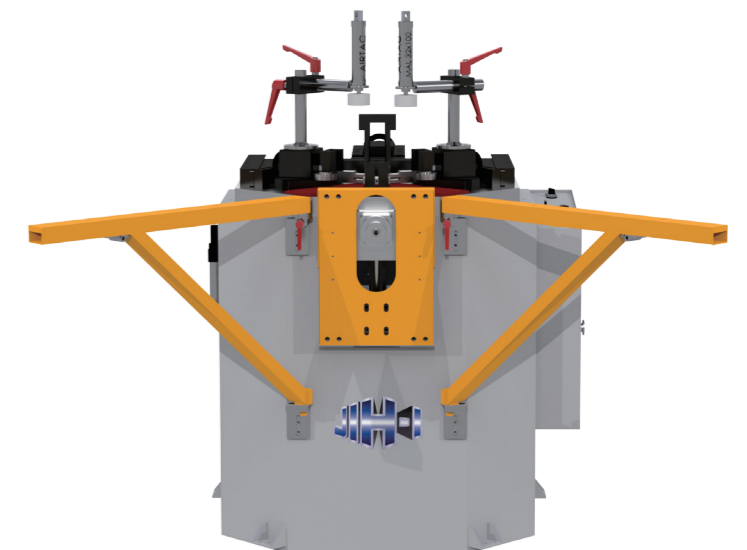
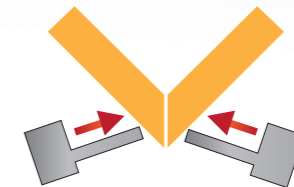

JIH-125P 端銑機

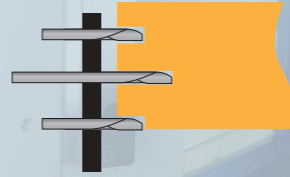

- 可選購配件: • CE 護罩 • 鋸片

規格	JIH-125P
主軸馬達	5 HP
主軸轉速	3,500 R.P.M
主軸直徑	50 mm
鋸片最大直徑	5"~10" mm
鋸切寬度	260 mm
鋸切高度	85 mm
鋸切深度	80 mm
最大進給長度	500 mm
工作台離地面高度	950 mm
所需壓力	4 ~ 6 kgs/cm ²
機械尺寸 (長×寬×高)	1,100 x 1,500 x 1,400 mm
裝箱尺寸 (長×寬×高)	1,200 x 1,600 x 1,500 mm
淨 / 毛重	310 / 410 kgs

- 由於本公司不斷研究改良，上述規格及設計特性若有變更，恕不另行通知。

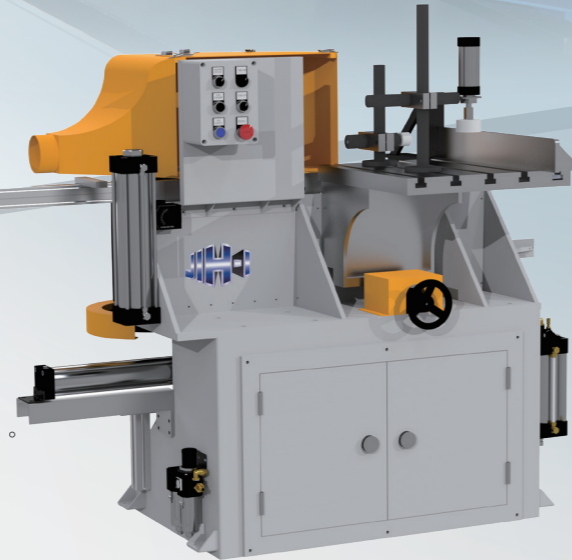

DM-515T/525T 集塵機



規格	DM-515T	DM-525TS
馬達	3 HP (選購 2 HP)	5 HP (選購 3, 7.5 HP)
風葉直徑	12 in	14 in
風量	1,328 CFM	2,550 CFM
筒身直徑	500 mm	500 mm
入口	4 in x 2	5 in x 2
分貝	66 ~ 86 dB	70 ~ 90 dB
集塵容量	5	11
機械尺寸 (長×寬×高)	1,000 x 550 x 2,450 mm	1,500 x 550 x 2,450 mm
裝箱尺寸 (長×寬×高)	920 x 580 x 580 mm	大箱 920 x 580 x 580 mm 小箱 570 x 540 x 350 mm
淨 / 毛重	52 / 55 kgs	大箱 69 / 72 kgs 小箱 8 / 10 kgs

- 由於本公司不斷研究改良，上述規格及設計特性若有變更，恕不另行通知。



DM-515T

DM-525T

JIH-B4 鋁屑減容壓縮機



規格	JIH-B4
最大油缸出力	25 噸
油壓最大壓力	210 kgs/cm ²
成品尺寸	Ø100 x (40~100 mm)(可調整)
油箱容量	200L
油箱馬達馬力	7.5HP
攪拌馬達馬力	1/2HP
入料方式	集塵機入料
機械尺寸 (長×寬×高)	2500 x 1150 x 3350 mm
裝箱尺寸 (寬×深×高)	2600 x 2000 x 1800 mm
淨 / 毛重	1850 / 1950 kgs

- 由於本公司不斷研究改良，上述規格及設計特性若有變更，恕不另行通知。



JIH-57B 單支跨料架



特點

- 輔助跨料用，用把手帶動齒輪固定及高度調整。

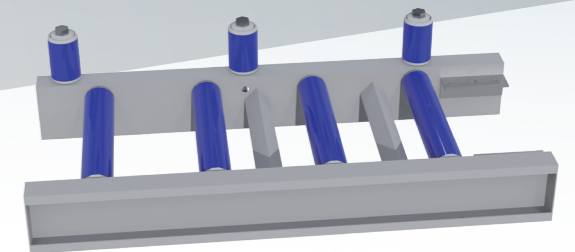

▲ 進料架

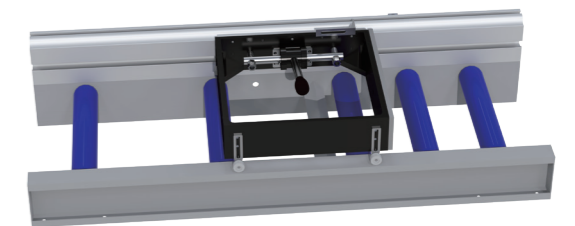

▲ 出料架含尺寸擋板



▲ 可選購配件條碼機

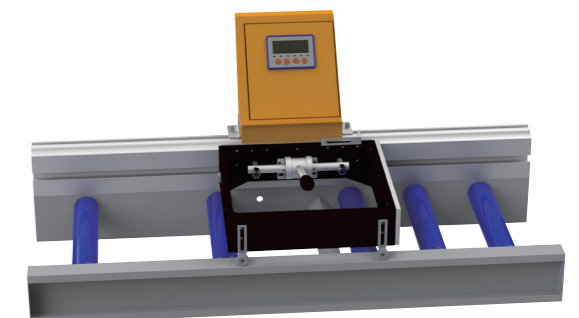

▲ 出料架含液晶顯示擋板