

美國英格索蘭 無油離心式空壓機

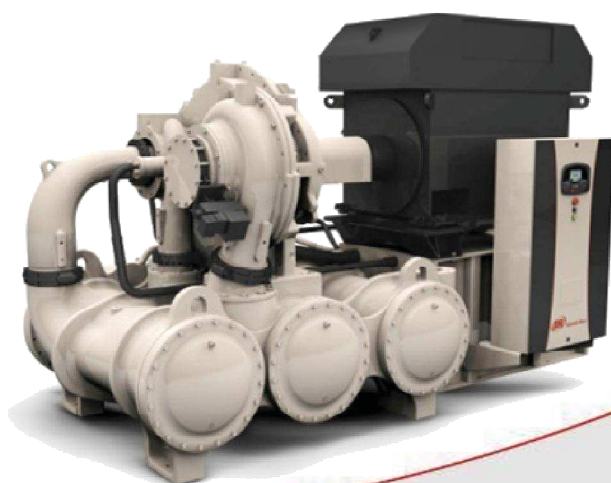

英格索蘭公司創立於 1871 年...

1906 英格索蘭成為紐約證券交易所的上市公司



1933 英格索蘭推出無油活塞式空氣壓縮機

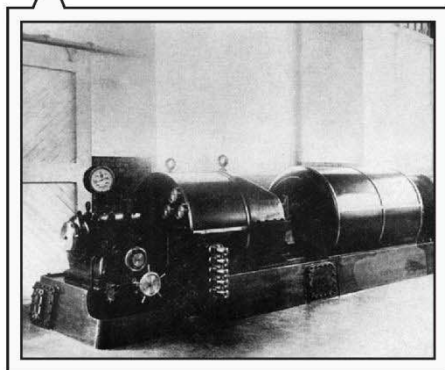
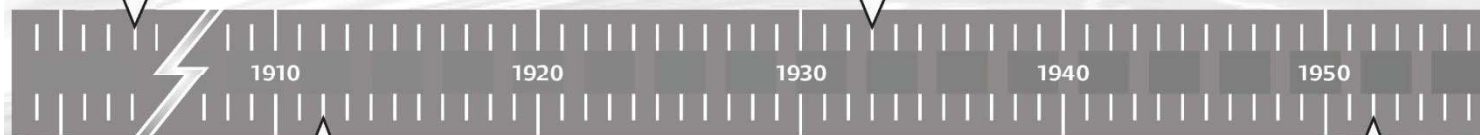
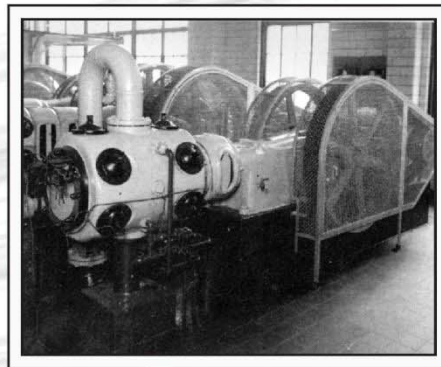

1912 英格索蘭生產出第一台無油離心式空氣壓縮機，成為無油技術領域的先驅

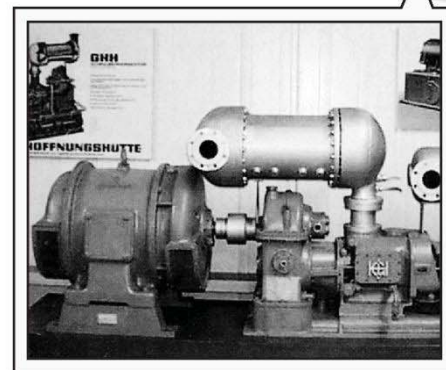

1952 英格索蘭推出了世界上第一台無油螺旋式空氣壓縮機

在超過一百四十年的時間裡，英格索蘭公司提供全球工業用戶各種創新解決方案及壓縮空氣技術和服務。簡潔而更整體設計的無油離心式空氣壓縮機，精簡的結構設計，提升了壓縮空氣系統的可靠、高效、節能達到更高境界。

英格索蘭不僅僅是因為擁有一流的產品，更因為深入了解客戶需求，為客戶提供適合的無油空氣系統解決方案。

1980s 英格索蘭 API 離心式空氣壓縮機技術開始在若干不同領域得到應用



1960

1970

1980

1990

2000



1968 英格索蘭第一批量產的無油離心式空氣壓縮機問世



2005 英格索蘭推出第一台標準化的離心式空氣壓縮機，壓力可達 40 barg (600 psig)

我們為各種嚴格要求的應用提供可靠的壓縮空氣



鋼鐵業應用

在嚴厲的環境條件下，對空壓機的穩定性要求更高。英格索蘭離心式空壓機可提供堅固耐用且可靠的產品，來克服更嚴苛的環境。



氣體工業應用

電力成本對於氣體工業顯然是一個極為重要的因素。英格索蘭多段式離心空壓機提供可靠高效率的產品來滿足此需求。



PET 吹瓶應用

英格索蘭為此行業提供先進的技術解決方案，提供生命週期成本最低、最高的可靠性和能源效率。



紡織業應用

高科技紡織機器需要清潔、乾燥、100%無油的壓縮空氣，這就是為什麼英格索蘭許多年來一直是此行業的關鍵供應商。



石化業應用

英格索蘭的無油空壓機可滿足石化業製程所需要的空氣品質，維持生產不中斷及降低生產的成本。



公用系統

壓縮空氣的品質是非常重要且無法承擔任何風險的，所以當選定儀錶用空氣壓縮機時，大多數工程師要求無油式空壓機。

完全無油

英格索蘭的無油空氣壓縮機通過認證並符合 ISO Class 零等級的標準

英格索蘭的無油螺旋式或是英格索蘭的無油離心式空壓機，其機組出口的空气品質都令您安心，無論是在食品飲料、製藥、電子或是其他對於壓縮空氣品質有高要求的行業，都可符合高標準的要求。

壓縮空氣的純淨

ISO 標準的數字越低，空氣品質越純淨。

ISO 8573.1 Air Quality Classes

| Quality Class | SOLIDS | | | WATER | | OIL & OIL VAPOR | Quality Class |
|---------------|--|------------------|------------------|--------------------|-----|-------------------|---------------|
| | Max number of particles per m ³ | | | Pressure Dew point | | mg/m ³ | |
| | 0.1 - 0.5 micron | 0.5 - 1.0 micron | 1.0 - 5.0 micron | °F | °C | | |
| 0 | As specified by the end user or manufacturer and more stringent than class 1 | | | | | | 0 |
| 1 | 100 | 1 | 0 | -100 | -70 | 0.01 | 1 |
| 2 | 100,000 | 1,000 | 10 | -40 | -40 | 0.1 | 2 |
| 3 | — | 10,000 | 500 | -4 | -20 | 1 | 3 |
| 4 | — | — | 1,000 | 37.4 | 3 | 5 | 4 |
| 5 | — | — | 20,000 | 44.6 | 7 | — | 5 |
| 6 | — | — | — | 50 | 10 | — | 6 |

ISO 8573-1:2001 為大多數工業的關鍵生產程序之空氣品質建立了標準，其中包含最關鍵製造過程中存在的油霧，油氣和油液污染的最嚴格標準級別。

有些壓縮機生產廠商稱其無油空壓機為“本質上無油”，但在 Class 0 的規範下就不能稱之為無油空壓機。



簡潔設計

最可靠的選擇。英格索蘭的離心式空壓機提供了最高效、可靠的機組，組裝式設計的理念更便於在任何地方安裝。空壓機的每一個組件都可簡易的安裝及連接。

下圖說明離心式空壓機的工作原理，所示之順序適用於每一個壓縮段。

- 3 水冷式冷卻器帶走壓縮過程中產生的熱量，提高了壓縮效率。
- 4 壓縮空氣緩慢地通過不鏽鋼材質的氣水分離器，分離出冷凝水，至排水器。
- 5 壓縮空氣進入下一段繼續壓縮，或最後段出口。

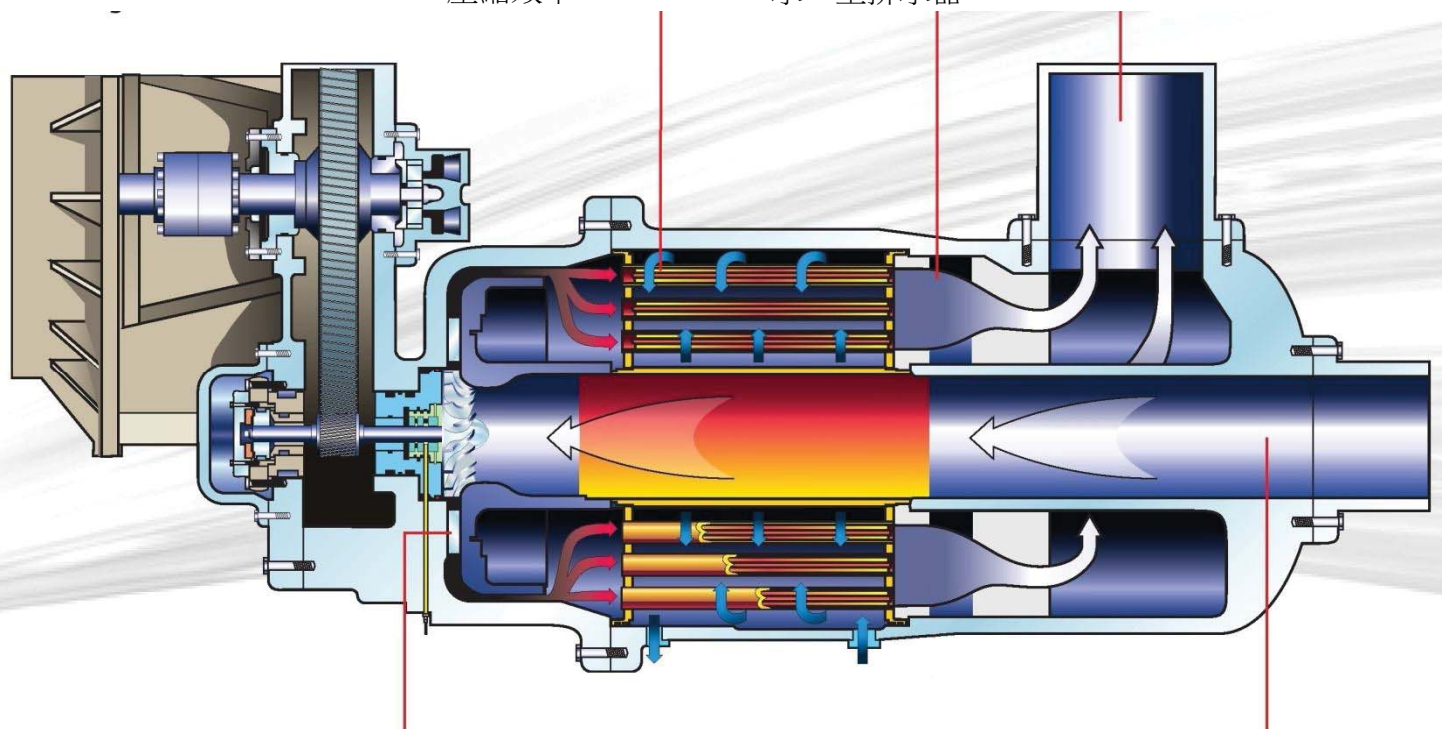

- 2 空氣繼續經過擴散器，並將動能轉化成壓縮能。

- 1 空氣經過進氣控制閥進入空壓機的第一段，再由離心式葉片的加速，產生空氣的動能。





可靠的傳動元件

空壓機的離心式葉片具有最大的風量調節範圍，及對壓力進行最大化控制的特點，轉子與葉片總成通過嚴格的動平衡測試，確保了機組的低振動和高效率。

離心式葉片與轉軸採用多邊形(Polygon)組合，確保二者緊密結合，完全消除瞬間啟動所產生之扭應力。

每一壓縮段均採用一獨立轉子組，以達到各段之最佳壓縮效率。

可靠的軸承和軸封

英格索蘭穩定的離心式葉片與轉子的總成，採用單一式設計，內襯巴比合金的液動式軸承，轉子不與軸承接觸，而是在軸承內的油膜上旋轉，可吸收高負載，使用壽命長。

英格索蘭的另一特點是採用浮動非接觸式碳環軸封，完全防止油滲入到壓縮段內。

Epoxy 防鏽塗裝

空壓機內部的水側、氣側及油側均有 Epoxy 防鏽塗裝，耐溫可達 210°C，有效防止冷卻水、壓縮空氣冷凝水的腐蝕及污染。

規格範圍參考

| 壓縮段數 | 工作壓力(Barg) | 馬力(Hp) | 風量(CMH) |
|------|------------|-------------|--------------|
| 1 | 0.7~2.4 | 125~600 | 2,000~10,200 |
| 2 | 2.7~4.6 | 300~4,000 | 3,000~50,000 |
| 2 | 3.4~10 | 200~600 | 1,360~3,900 |
| 3 | 5~10 | 300~6,200 | 2,000~50,000 |
| 4 | 11~23 | 1,200~3,300 | 8,000~24,000 |
| 5 | 24~40 | 750~4,500 | 2,700~3,900 |

提供高生產力的系統解決方案

英格索蘭的空壓機、附屬設備可提供及滿足客戶的需求。
還有壓縮空氣系統解決方案(Total Solution)可以協助客戶解決所有問題。

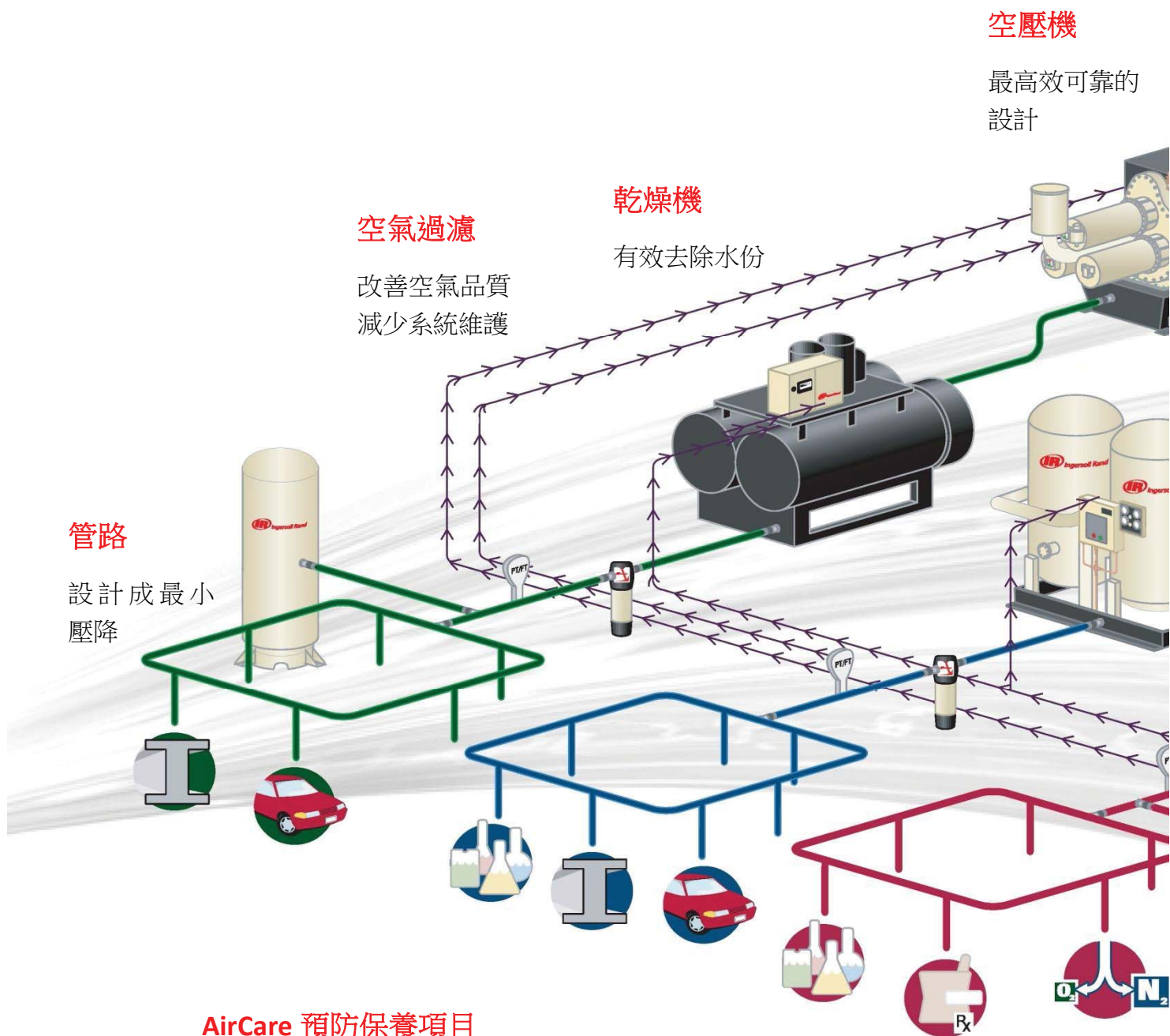

可以預測維護成本，確保最長的運轉時間

空氣系統評估

優化系統使之發揮最佳性能

空氣系統控制

優化整個系統的效率

管理與安裝

整體化的解決方案

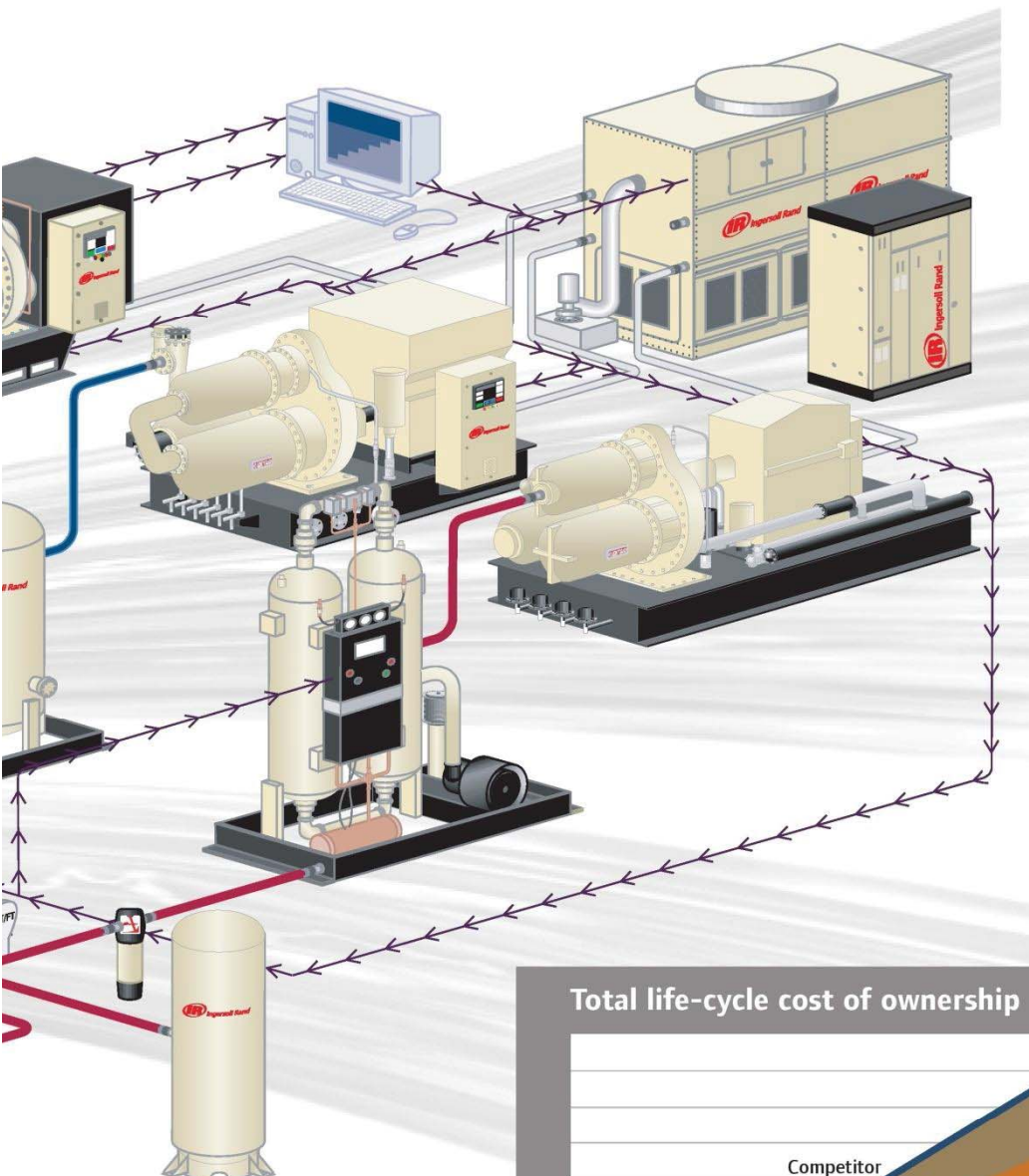

冷卻系統

按系統的要求作相對應的設計來滿足需求

租賃

改善現金流

英格索蘭離心式空壓機的週期運轉成本低，歸功於我們百年的產品經驗，卓越的工程設計能力，以及傑出的售後服務。

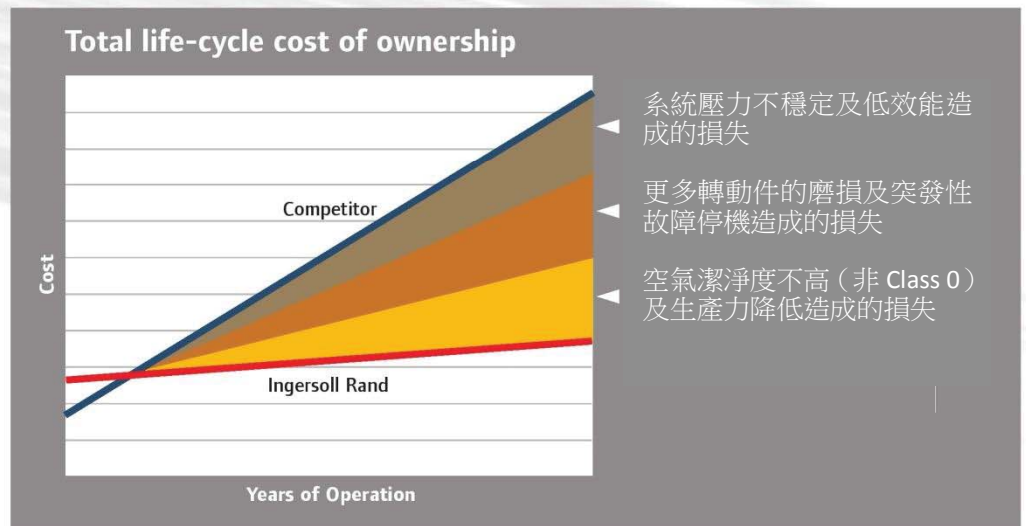

Intellisys 微電腦控制器提供簡單、可靠、高效的操作系統

英格索蘭離心式空壓機使用最穩定的控制系統。Intellisys 控制系統使用先進、自我調節控制系統整合了壓縮機、馬達、啟動器及其他輔助設備。Intellisys 微電腦控制器提供優異且適當的壓縮機系統監測而且提供更大靈活性的控制能力，讓使用者能更方便使用。

簡單易懂的操作介面

簡易的 12 鍵操作介面，可快速簡易的經由面板上的按鍵設定，並可簡易的切換溫度值與壓力值和單位設定。

所有的資料顯示讓您更清楚了解及掌握空壓機的運轉狀況，操作的參數、警報的設定、跳機設定可以清楚顯示於人機介面上。

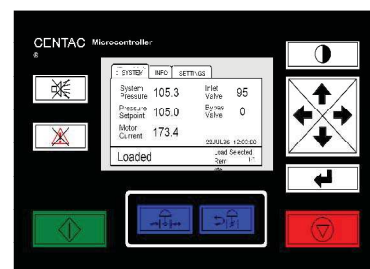

Auto Dual Efficiency Mode

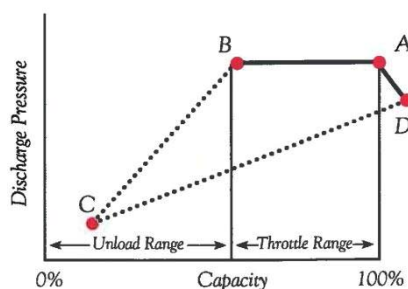

Constant Pressure Mode

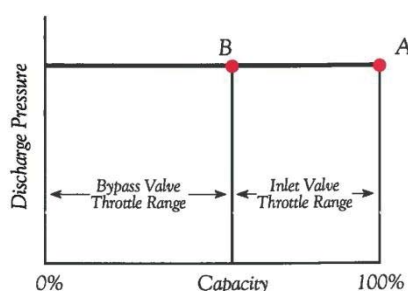

兩個標準的控制模式

穩壓的調節控制模式。

穩壓的自動雙重控制模式。

精確控制的穩壓範圍在 1 psig。

自我診斷及記憶功能系統

智慧型處理器的微電腦控制器，提供了邏輯判斷來判定空壓機的故障。

事件記錄可輕易的了解並分析空壓機發生的問題，並可記錄最近發生的 224 筆事件。

首創 Surge Absorber(突波自動回復)功能可使離心式空壓機在發生突波狀況後，自動調整參數持續的運轉。

可靠的操作

Fail safe 特性(故障安全防護)可安全的儲存運轉記錄。並且有記錄跳電時當下的所有操作參數之功能，復電後會自動保存所有的原設定參數。

英格索蘭提供最佳的售後服務，遍及全球

專業技師

英格索蘭台灣分公司的專業技術人員和工程師均受過原廠專業的空壓機知識與技術的培訓，為您提供每週七天，每天 24 小時的服務。

我們在全球範圍內擁有強大的服務網路，以及受過專業培訓的技術人員和工程師，只需一個電話我們隨時可以為您提供具有創造力的、高效率的服務解決方案，使您的空壓機系統時時刻刻保持最佳狀態。

英格索蘭提供全球化的便捷服務。

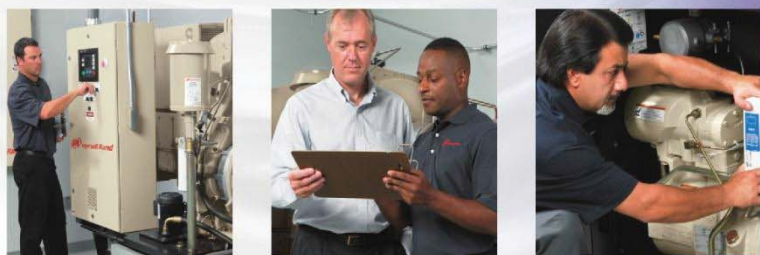



英格索蘭空氣壓縮系統部門提供的產品、服務及系統解決方案提高了客戶系統的效能和生產力。

我們的創新性產品包含空氣壓縮機、特殊製程空壓機、空氣系統設備、工具、流體泵浦和處理系統以及渦輪機。



宣鑫空壓機

Email: neoair@ms58.hinet.net

服務專線

(04)2561-2699

(05)636-0926

